

Ordentliche Mitgliederversammlung 2023

Tauchsportverein Malsch e.V.

- Begrüßung
- Eröffnung der Mitgliederversammlung
- Einladungen wurden am 25. Februar per e-Mail verschickt
 - → somit wurde ordnungsgemäß zur Mitgliederversammlung eingeladen
- Es liegt der Verwaltung kein Antrag vor aus den Reihen der Mitglieder
- Feststellung der Beschlussfähigkeit, ... stimmberechtigte Mitglieder anwesend

Tagesordnung

- Top 1 Begrüßung
- Top 2 Jahresbericht des Vorstands
- Top 3 Bericht über die Führung der Kasse und Entlastung des Kassenwarts
- Top 4 Entlastung des Vorstandes
- Top 5 Neuwahlen, 1. Vorsitzender und die Gruppe 1 des Vorstandes
- Top 6 Haushaltsplan für das Jahr 2023 ff
- Top 7 Satzungsgemäß gestellte Anträge
- Top 8 Ehrungen, besondere Verdienste im Verein
- Top 9 Verschiedenes
- Top 10 Termine 2023
- Top 11 Schlusswort

Im Anschluss: Sicherheitsunterweisung Füllanlage (ca. 5 Minuten)

Top 2 Berichte aus den Ressorts

Bericht der Vorstände über die Aktivitäten der Verwaltung

- Bericht 1. Vorsitzender
- Bericht 2. Vorsitzender

Bericht der Ressortleiter

- Sportwart
- Gerätewart
- Clubhauschefin
- Schriftführer

Bericht der Beisitzer

- Ausbildung
- Technisches Tauchen
- Unterwasserrugby
- Web Master (Homepage)

Aussprache zu den Berichten

Kurzer Rückblick auf das Jahr 2022

- Rückkehr zum aktiven Vereinsleben, die Corona Zeit machte es nicht einfach.
- Die Kernthemen der Sanierung des Vereinsheims waren bis März nahezu abgeschlossen. Es wurden insgesamt über 1300 Arbeitsstunden geleistet. Kleinere Restarbeiten werden noch durchgeführt. Details dazu später von Andreas
- Gravière du Fort - Insgesamt 36 Taucher des TSV Malsch haben 174 Tauchgänge im Gravière du Fort gemacht. Das sind 3 mal mehr Tauchgänge im GdF als in 2021
Die Regeln für das Tauchen in Frankreich wurden überarbeitet – Hubert hat zwei Pflichtabende veranstaltet für alle, die Tauchen im GdF organisieren. 7 Tauchgänge wurden zur Ausbildung CMAS** durchgeführt.
- Ausbildung
Wir hatten 17 Anmeldungen von Tauchanfängern im Jahr 2022 – aufgrund unserer Werbeaktion in einigen Gemeinden um Malsch war die Nachfrage sehr hoch. Wir mussten zwei Gruppen bilden, eine im Frühjahr bis Mitte Sommer, die zweite danach bis September.
14 Teilnehmer haben CMAS* bestanden, 1 Teilnehmerin wird 2023 die Ausbildung beenden, 2 Personen haben abgebrochen.
Aufgrund des sehr hohen Zeitaufwandes haben wir beschlossen, die Anfängerausbildung ab 2023 neu zu gestalten, Hubert wird dazu berichten.
- Projekt „Familien mit Kindern im TSV“ ist angelaufen und entwickelt sich vielversprechend. Im vergangenen Jahr gab es einige gemeinsame Veranstaltungen, Aktivitäten mit Kindern und Eltern, im Training Gewöhnung ans Wasser und Förderung des Teamgeistes, mehr dazu später.

Kurzer Rückblick auf das Jahr 2022

- Tag der offenen Tür am Samstag den 7. Mai – sehr gelungene Veranstaltung, es waren viel Besucher da.



Kurzer Rückblick auf das Jahr 2022



Tag der offenen Tür
am 7. Mai

Kurzer Rückblick auf das Jahr 2022

- Das Projekt „Tauchen Pro Natur und Umwelt“ wurde nachhaltig weitergeführt. Es wurden Berichte über den Hurstsee und den Fermasee verfasst, die jeweils an die Amtsstellen gingen und auch an das Regierungspräsidium. Die Berichte wurden im Verein an die Mitglieder der Gruppe „Tauchen pro Natur und Umwelt“ verschickt.
Ein weiterer See ist letztes Jahr hinzugekommen, wir haben die Möglichkeit im Weitenunger Baggersee zu tauchen. Es sind wie bei den beiden anderen Seen Randbedingungen gegeben, die wir mit der Gemeinde bzw. dem Betreiber vereinbart haben. Anmeldung zum Tauchen ist erforderlich, Ansprechpartner sind Andreas und Thomas.
- Die zur gemeinsamen Ausbildung von CMAS ** und *** sowie Sonderbrevets zwischen den Vereinen Koralle Muggensturm, Muräne Karlsruhe und TSV Malsch, wurden ein weiteres Mal auf nächstes Jahr verschoben. Angefangene Ausbildungen (CMAS** und *** sowie SK und AK) konnten während Corona nicht beendet werden, diese wurden 2022 abgeschlossen. Alle drei Vereine sind weiter an der Kooperation interessiert.
- Leider mussten wir das Ferienprogramm „Schnuppertauchen für Kinder“ auch in 2022 **absagen**. Wir hatten Rücksprache mit der Verbandsärztin des VDST, sie hat empfohlen diese Veranstaltung noch NICHT durchzuführen. Dieses Jahr haben wir im Ferienprogramm das Schnuppertauchen wieder auf der Tagesordnung.
- Unsere **technische Ausrüstung in Vereinsheim** ist in einem guten und sicheren Zustand. Vieles wurde neu beschafft: Flaschen, Jackets etc.
Durch das Bussystem konnte im Bereich der Füllanlage vieles auf neuesten Stand gebracht werden, damit wurde die Servicefreundlichkeit und letztendlich auch die Sicherheit der Anlage erhöht.

Kurzer Rückblick auf das Jahr 2022

- Wie die Jahre zuvor gab es einige interessante Tauchgänge mit der „Limnologischen AG“, einer Kooperation von TSV Malsch und Muräne Karlsruhe
- Der TSV Malsch hat sich auch in der Gemeinde engagiert. Beim Vereinshock zum großen Sommertheater haben wir an 2 Tagen im Bereich Getränkeauschank die gut besuchte Veranstaltung unterstützt.
- Dank an alle Mitglieder für die Unterstützung des Vereines in 2022. Besonders für die Sanierung des Vereinsheims, die länger als geplant gedauert hat, aber auch Dank für die Unterstützung bei zahlreichen Veranstaltungen das Jahr über.
- Dank an die Verwaltungsmitglieder für die
 - konstruktive und sachorientierte Mitarbeit
 - zielorientierten Diskussionen, pragmatische Problemlösungen
 - Bereitschaft „aktiv mehr“ als in einem Normaljahr zu tun
- Besonderer **Gruß an unsere neuen Mitglieder** – im Jahr 2022 durften wir 32 neue Mitglieder begrüßen
- **Herzlich willkommen sind besonders auch die neuen Jugendlichen und Jüngsten in unserem Verein!**
Malou Benz-Reichel; Jakob Damm; Simon Eckert; Florian Hellenschmidt, Sebastian Hurst; Fridolin, Marlene und Ronja Kaiser; Max Kunz; Dietmar Rull; Julia Schaffer, Malia Schöllkopf; Frida und Theo Schröter sowie Oskar von Horsten

Aktivitäten der Verwaltung in 2022

- 6 Sitzungen der Verwaltung wurden wie geplant durchgeführt

Auszug über maßgebliche Punkte und Beschlüsse aus den Verwaltungssitzungen:

- Neugestaltung Homepage – später dazu mehr
Wir haben in der Verwaltung beschlossen, einen weiteren Beisitzer (Webmaster) in den Vorstand zu berufen, der sich um die Homepage kümmert. Eines unserer neuen Mitglieder hat Erfahrung mit diesem Thema, Patrick Klein, er hat sich bereit erklärt, sich um dieses Thema zu kümmern.
- Die intensive Vorbereitung zum „Tag der offenen Tür“, der am 7. Mai stattgefunden hat, ist belohnt worden.
- Ausschluss eines Mitgliedes zum Jahresende 2022
- Beschaffung eines abschließbaren Schrankes für unser Tauchequipment.
Leider sind uns in den letzten drei Jahren zwei komplette Sets Atemregler abhanden gekommen (Wert über 1000,-- €)
Darum haben wir beschlossen, die hochwertigen Ausrüstungen sicher in einem abschließbaren Schrank zu lagern.
Beschluss: Ausgabe / Rücknahme zukünftig nur noch über Thomas, Andreas, Hubert oder Oli.
- Umsetzung der Planung für den Haushalt des Jahres 2022 für alle Ressorts
Ersatzbeschaffungen sowie Erweiterungen wurden vorgenommen
Weitere werden in 2023 noch erforderlich, Info dazu später

- Ausbildung

Nachdem in 2022 ein „Mammut-Programm“ an Grundausbildung durchgeführt wurde, haben wir uns Gedanken gemacht, wie wir zukünftig gerade Anfängern eine nachhaltige ABC- und Schwimmbadausbildung anbieten können. Erschwerend kam noch dazu, dass der VDST in Abstimmung mit den Landesverbänden (auch BTSV) uns am 29.12.2022 informiert hat, dass die Ausbildungsstützpunkte für ATL zu 1.1.2023 eingestellt werden. Leider war kein Verein vorab angefragt oder informiert worden.

Hubert, Reinhard und ich haben sehr kurzfristig ein Schreiben an den Vorstand des VDST, den Geschäftsführer und den Bundesausbildungsleiter verfasst und per Mail zum 31.12. Widerspruch gegen diesen Beschluss eingelegt. Mehr dazu auf der Tonspur ...

Aktuell haben wir 2 ATL in der Ausbildung. Diese wird nach der bisher gültigen Regelung abgeschlossen.

- Tauchlehrer

Wir haben in der Verwaltung einen Beschluss gefasst, dass wir jedem TL ein persönliches Gespräch anbieten. Ende letzten Jahres wurde mit allen Tauchlehrern (eine Ausnahme) ein persönliches Gespräch geführt.

Ziel war / ist es, die Tauchlehrer in unsere Überlegungen mit einzubeziehen bzw. deren Ideen mit einzubringen in die laufenden Ausbildungen. Uns ist es wichtig, dass wir gemeinsam eine Grundlinie verfolgen bei der Ausbildung.

- Das im letzten Jahr in der MV angekündigte Familienprogramm ist sehr gut angelaufen. Corinna und Georg haben Trainingsprogramme aufgestellt je nach Alter der Kinder (Wassergewöhnung, Bewegungsabläufe,), es macht den Kindern viel Spaß. Siehe Bericht in der BNN und die Berichte auf unserer HP.

Aufenthalte übers Wochenende wurden von Familien mit Kindern gemeinsam organisiert.

- Hallenbad Training – nach langer Zeit können wir wieder Trainingsstunden im Hallenbad anbieten. Wir haben eine „Kooperation“ mit dem Tauchteam Karlsruhe, einem sehr kleinen Tauchsportverein. Die haben eine Bahn im Fächerbad, über sie konnten wir ab Januar eine Bahn mieten. Seit dem 2. März haben wir 2 Bahnen bis Ende Mai gemietet. Das Training macht Spaß, es ist gut besucht, Helmut, Wolfgang und Hubert gestalten das Programm. Weitere Teilnehmer sind willkommen! Das Training ist kostenfrei für unsere Mitglieder.



- Treffpunkt donnerstags 19.15 Uhr am Fächerbad, Einlass 19.30 Training ab 20 Uhr bis 21 Uhr

Wer weiteres Interesse hat, alle Sitzungsprotokolle stehen auf der Homepage

Mitgliederstand TSV Malsch

Zum 31.12.2022 hatte der TSV 221 Mitglieder
 Aktuell zum 11.03.2023 sind es 227 Mitglieder

Im Berichtsjahr 2022 sind 32 neue Mitglieder in den TSV Malsch eingetreten

- Kinder bis 14 Jahre 13
- Jugendliche bis 18, Ausbildung im TSV - CMAS* 8
- Erwachsene bzw. Ausbildung im TSV - CMAS* 11

11 Mitglieder haben in 2022 den TSV verlassen

- Tauchen nicht mehr - 5 Mitglieder
- Berufliche / familiäre Veränderungen etc. - 5 Mitglieder
- Ausschluss - 1 Mitglied

Alterstruktur der Mitglieder aktuell

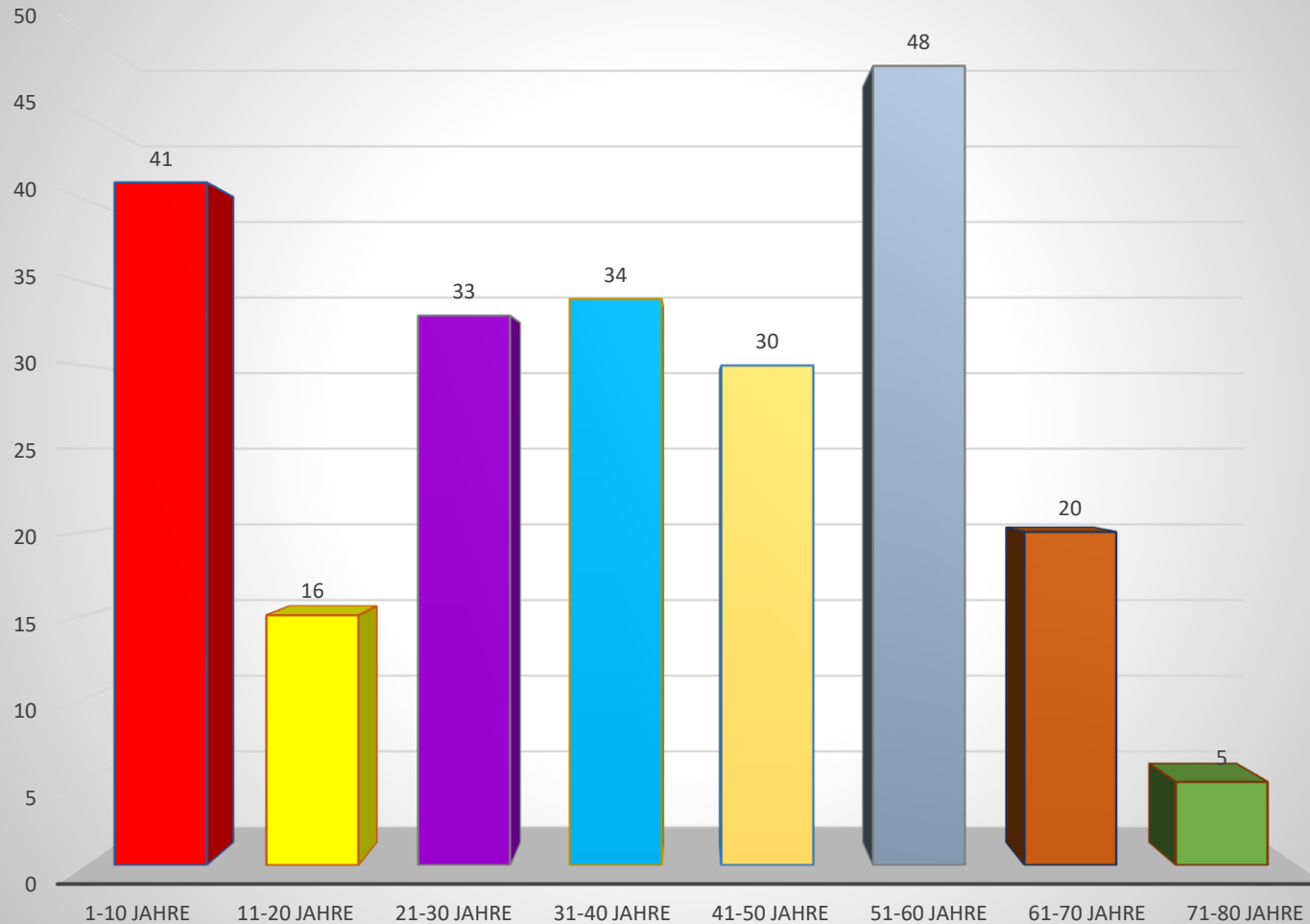

Unser Durchschnittsalter liegt aktuell bei

37,1

Jahren

Damit liegen wir weit unter dem Durchschnitt unserer Verbände und auch im Vergleich zu anderen Tauchvereinen!

Arbeitsstunden 2022

Es wurden im Jahr 2022 1590 Arbeitsstunden von den Mitgliedern geleistet.

Dazu gehörten Aktivitäten wie die Baumpflanzaktion, Kammertheater, Seeputzaktion am Campingplatz im Rheinmünster, Unterstützung Schwimmclubverein Malsch.

Putzaktionen im und ums Vereinsheim, zurückschneiden der Bäume ums Vereinsheim, Tag der offenen Tür

Unterstützung in der Ausbildung von Tauchern im Schwimmbad und am See.

Malscher Storch, Weihnachtsmarkt (UWR)

Oliver und Tibor haben viele Stunde für unsere Füllanlage investiert und Patrik Klein als neuer Webmaster für die neue Homepage, Hans und Sigrid im Außenbereich des Vereinsheims.

Offene Sanierungsarbeiten im Vereinsheim

In 2023

- Neuer Gasmischer Schrank, Malerarbeiten im Clubhaus, Entsorgung von Altmaterialien die sich angesammelt haben.
- Putzaktionen im Frühjahr und Herbst (evtl. auch unterm Jahr) rund ums Vereinsheim.
- und am Jordansee

Die erbrachten Stunden der Mitglieder bei der Sanierung des VH, werden übertragen diese verfallen nicht!

2022 - eigentlich nicht mehr zu toppen !

Dank an alle aktiven Tauchlehrer, Trainer und Übungs-Helfer sowie alle Aktiven mit und ohne PTG !

Tauchausbildung CMAS * bis CMAS *** (2022 und 2023) Hubert berichtet

Deutscher Meister bei Herren und Damen im UW-Rugby Martin berichtet

Platz drei im Championscup bei Herren und Damen

Europameisterschaft mit 4 Herren vom TSV Malsch

Vize-Europameisterinnen mit 2 Damen des TSV Malsch und 1 Dame vom SSC Karlsruhe

SG SSC Karlsruhe/TSV Malsch in Damenbundesliga aktiv

Anerkennung als Bundesleistungszentrum UW-Rugby Herren+Damen+Nachwuchs

Weiterer Trainer Leistungssport: Collin Laible

Kindertraining Piranhas (E1+E2) mittwochs 18.00 Uhr in Schöneck, Leitung Corinna Hatzfeld

Kindertraining Pinguine (F1+F2) freitags 17.00 Uhr in HTS Malsch, Leitung Georg Dahringer

VDST Vorstands-Projekt Erlebnisraum Wasser (Konzept für Kinder bis 14 Jahren)

VDST Vorstands-Projekt RESTART (Konzept neue Trainerausbildung im Blended Learning Format)

Dank auch an alle Mitglieder der Vorstandschaft und Verwaltung für ihre vielfältige Unterstützung !

Nachwuchsförderung“ statt „Jugendarbeit“ Events und mehr in 2022

DSJ MOVE 05:

TSV Malsch Challenge – Spielwettbewerb für alle Kinder –
Tag der offenen Tür im Freibad Malsch

VDST Aufholen nach Corona:

Trainingswochenende und Teamentwicklung in Baerenthal

VDST Aufholen nach Corona:

Besuch Spaßbad Rulantica und Teambuilding in Rust

DSJ MOVE 09:

Kräuterwanderung, Unkrautlimonade produzieren und kosten
und Spielnachmittag im Freibad Malsch

Weitere Events wie Keschtenwanderung in der Pfalz

Training der Pinguine in Malsch und der Piranhas in Karlsruhe



TSV Malsch Kinder und Jugend das Konzept

Die Bausteine des TSV Malsch

- Beitragsfreiheit für alle U14 Kinder und Jugendliche
- Kostenloser Auslands-Krankenversicherungs-Schutz
- Übungs- bzw. Trainingsgruppen U6 (Pinguine) und U12 (Piranhas)
- Grundlagentraining und individuelle Förderung Sporttauchen am Bundesleistungszentrum (VDST) durch erfahrenes Trainerteam, Kindertauchausbildung durch unsere Tauchlehrer
- Events für Kinder und Jugendliche, Eventpool mit mehr als 100 Ideen für Familien
- Persönlichkeits- und Teamentwicklung durch gezielte Förderung psychosozialer Ressourcen im Übungs- und Trainingsbetrieb (DSJ)

Phasen und Inhalte der Nachwuchsförderung

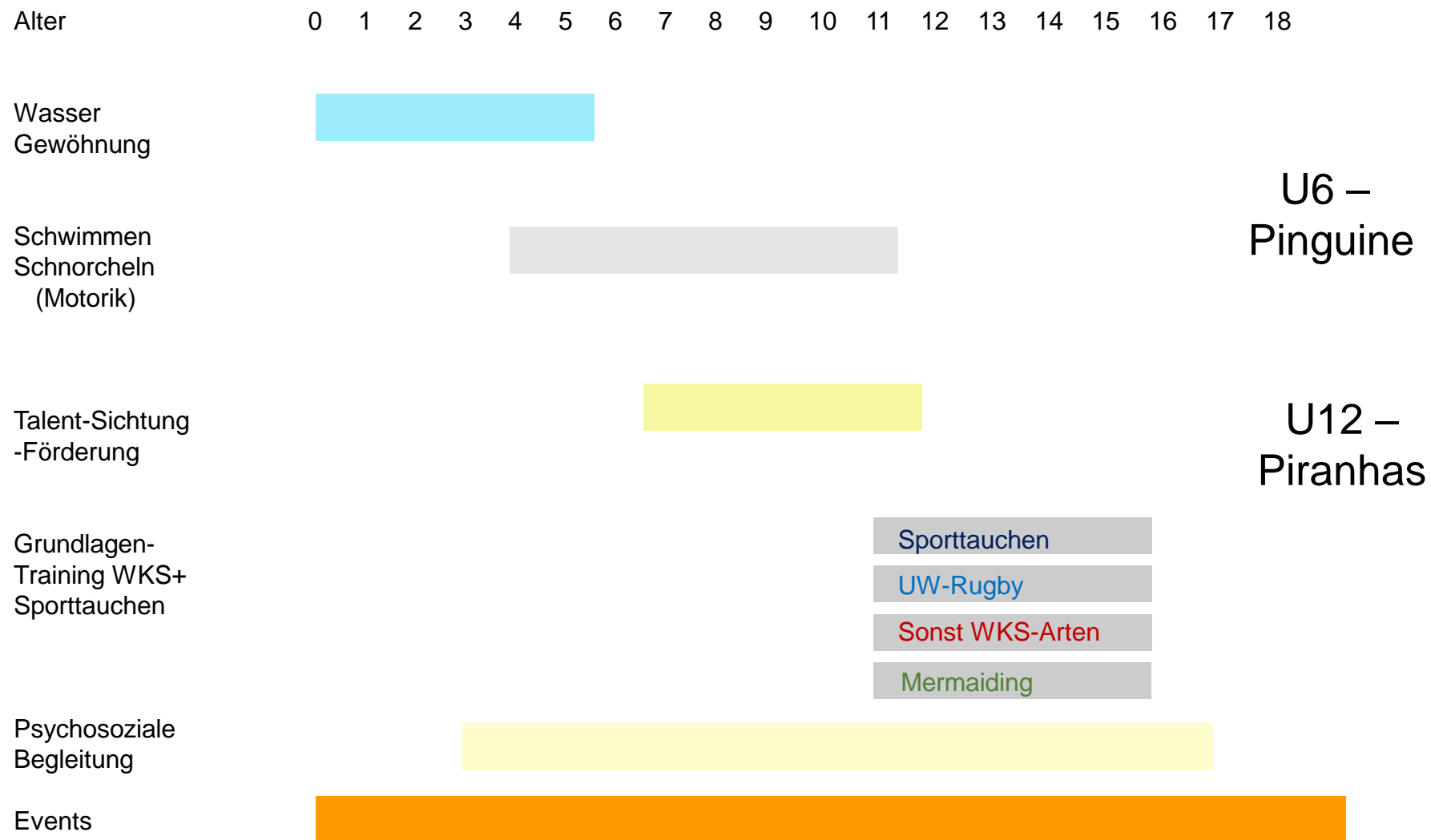

U6 –
Pinguine

U12 –
Piranhas



Ziele unserer Nachwuchsförderung

- Unser Nachwuchs soll im Training etwas Neues lernen, bereits Erlerntes verbessern und sich körperlich steigern
- Unser Nachwuchs soll im Training Spaß haben, dennoch aber konzentriert und engagiert mitmachen
- Unser Nachwuchs soll sich in der Gruppe sicher und wohl fühlen, alle sollen freiwillig und gerne kommen und dabei ihre körperlichen und psychosozialen Potentiale ausschöpfen
 - Unsere Trainer und Trainerinnen sorgen für „Emotionale Unterstützung“, für ein positives Klima
 - reagieren feinfühlig auf Blockanden, versuchen diese abzubauen
 - fördern die Eigenverantwortung der Kinder
 - und gehen soweit dies möglich ist auf die Interessen und Perspektiven der Kinder ein

Diese Ziele gelten nicht nur für das Training selbst, sondern auch für die übrigen Angebote (Events) unseres Vereins

Eltern und Trainer als Partner

Eltern und Trainer sind wichtige Bezugspersonen für Kinder,
Eltern und Trainer haben Vorbildfunktion !

Einbindung der Eltern für eine gute partnerschaftliche Zusammenarbeit durch

- Aktive Teilnahme an der Freizeit der Kinder
- Entwicklung von Verständnis für die Bedeutung von Bewegung, von Spiel und Sport für die Entwicklung des Kindes
- Unterstützung beim Einsatz als Trainingshelfer
- Unterstützung bei Gestaltung und Umsetzung von Events
- Entlastung Trainer und Verwaltung, Fahrtkostenregelung

Attraktivität des Angebots steigt

Bindung der Kinder an den Verein steigt

Zugehörigkeitsgefühl der Kinder steigt

Training - Schwimmen, Schnorcheln und Tauchen

Übungsgruppe U6 (2-6 Jahre) - Pinguine

Wassergewöhnung für die Kleinsten

Keine Altersbeschränkung, Elternteil als Helfer

Schwerpunkt: Spaß im Wasser ohne Stress

Trainingsleitung: Georg Dahringer

Trainingsort: Lehrschwimmbecken Hans-Thoma-Schule Malsch

Termine: Freitagabend 16.30 – 17.30 Uhr

Kommunikation Whatsapp-Gruppe Georg <https://chat.whatsapp.com/LZDzn7WsaVLLHIXnGklpgv>

Übungsgruppe U10 (5-12 Jahre) - Piranhas

Spaß am Bewegen im Wasser

2-3 Übungsleiter/Trainer, Elternteil als Helfer

Schwerpunkte: Schwimmen und Schnorcheln lernen,
Tauchen ohne Gerät (Apnoe) allgemeine Motorik im Wasser

Trainingsleitung: Corinna Hatzfeld, Jochen Schottmüller

Trainingsort: Hallenbad Sportschule KA-Schöneck

Termine: Mittwochabend 18.00 – 19.00 Uhr

Kommunikation Whatsapp-Gruppe Corinna Hatzfeld <https://chat.whatsapp.com/Fm3oTen7g1eCJSjW5zA3ff>

Jugend ab 12 Jahren

Breitensport-Training zusammen mit den Erwachsenen Donnerstag 19:30 Fächerbad

UW-Rugby-Training zusammen mit den Erwachsenen (montags 19-20.00 Uhr Hallenbad Grötzingen)

Tauchen im Freigewässer nach Ausbildung

Bei Bedarf Überleitung zu Kooperations-Vereinen für Flossenschwimmen und Mermaiding

Events

Eventorganisation - Um was geht's ?

Hallo, liebe Familien im TSV Malsch,

habt ihr auch Lust auf gemeinsame Unternehmungen mit Gleichgesinnten? Ihr gehört zu den „jungen“ Familien in unserem Tauchsportverein und seid für die Zukunft unseres Vereins eine wichtige Gruppe. In der Regel macht es mehr Spaß gemeinsam mit anderen Familien etwas zu unternehmen als alleine. Vielleicht ist dies auch bei den Familien in unserem Verein so?

Natürlich steht das Tauchen und oder das UW-Rugby spielen für die meisten von euch im Vordergrund und vermutlich finden da auch schon einige gemeinsame Aktivitäten statt. Unsere Region bietet aber noch viel mehr Dinge, die man als Familie einfach mal mit anderen Familien zusammen ausprobieren könnte.

Eventorganisation - Um was geht's ?

Wir denken dabei zum Beispiel an:

- Gemeinsame Wanderungen im Umkreis mit gemeinsamem Picknick oder Einkehr – Kennt ihr z.B. den Glücksweg in Bermersbach? Oder den Wildkatzenpfad in Bad Herrenalb?
- Besuche von Schwimm- und Hallenbädern, Baggerseen, Flüssen, Naturseen – Es muss nicht gleich Rulantica sein, auch unsere Region hat zahlreiche schöne Spaß- und Freizeitbäder!
- Besuche von Museen, Tierparks oder Zoos – sozusagen auf den Spuren der Pinguine und Piranhas
- Biologische Highlights – Was krecht und fleucht im heimischen Baggersee? Was wächst in Wald und Flur? Welche Wildkräuter sind essbar?
- Erlebnispädagogische Events – Wer traut sich über den Hochseilparcours oder kann wie ein Affe klettern?
- Natürlich ist es möglich auch einfach nur gemeinsam zu Chillen

Ihr habt weitere Ideen und/+oder wollt euch einbringen? Für das Organisieren gibt es natürlich auch Arbeitsstunden, vielleicht 2 Stunden?

2023

„Nachwuchsförderung“ statt „Jugendarbeit“ Events 2023

Aktionsreihe „Pinguine erobern neue Lebensräume“

- **1. April 2023** Fischmobil "Fisch on tour" - Umweltbildung mit Schwerpunkt Leben im Wasser
- **29. April 2023** Wildkräuterwanderung - Bestimmung und Sammeln von heimischen Wild- und Wiesenkräutern u.a. zur Herstellung einer Kräuter-Limonade
- 1
- **14. Juli 2023** Fauna und Flora im Baggersee - Neobiota und heimische Fauna und Flora
- **28. Juli 2023** Schnorcheln und Tauchen als Ferienspaß

Familienfreizeit und Trainingslager „Pinguine gehen über (ihre) Grenzen“

- **11. bis 13. August 2023** in Baerenthal (F)

Kommunikation Whatsapp-Gruppe TSV Kids and Friends: <https://chat.whatsapp.com/HOTrjaGurw92ExKN6InpoK>

„Nachwuchsförderung“ statt „Jugendarbeit“

1. April 2023: Fischmobil „Fisch on Tour“ Gewässerwelten erkunden



„Nachwuchsförderung“ statt „Jugendarbeit“

29. April 2023 Kräuter sammeln – Kräuterbutter und Limonade Wanderung und Spielnachmittag im Freibad Malsch



„Nachwuchsförderung“ statt „Jugendarbeit“

14.07.2023 17.00 Uhr Exkursion mit den Tauchern unserer Gruppe Tauchen pro Natur und Umwelt und der Limnologischen AG mit Thomas Holfelder



Treffpunkt: Baggersee Fuchs und Gros, Eggenstein Kopfweg 8, von der B 36 aus nach Eggenstein und dann immer Richtung „Lithonplus GmbH&Co KG, Kurz vor Werkstor rechts auf den Parkplatz, dann gerade aus bis zum See

Fische, Garnelen, Krebse, Muscheln, Unterwasserpflanzen, Moostierchen, Süßwasser-Quallen, vielleicht ein Ochsenfrosch und vieles andere mehr. Manche Tiere kann man sogar anfassen !

„Nachwuchsförderung“ statt „Jugendarbeit“

28. Juli 2023 Schnorcheln und Tauchen als Ferienspaß

Freibad Malsch im Rahmen des Ferienprogramms



„Nachwuchsförderung“ statt „Jugendarbeit“

11. bis 13. August 2023: Pinguine gehen über (ihre) Grenzen in Baerenthal

Trainingswochenende und Teamentwicklung in Baerenthal



„Nachwuchsförderung“ statt „Jugendarbeit“



MUSEUM	AUSSTELLUNGEN	WISSENSVERMITTLUNG	FORSCHUNG	SAMMLUNGEN	INFORMATION
--------	---------------	---------------------------	-----------	------------	-------------

NEU: CONCHYLIIEN ONLINE

NEU: WUNDERKAMMER

APP

DIGITALE ANGEBOTE

FÜHRUNGEN

FÜHRUNGEN FÜR GEFLÜCHTETE

ANGEBOTE FÜR KINDER

- Kinderkurse**
- Experimente
- Forscherkurs
- Kindergärten

Kinderkurse

Wie viele Kilometer legt eine Biene täglich zurück? Was macht das Wild im Wald? Wie viele Beine hat eine Spinne? Warum ist Schleim nicht nur ekelig, sondern auch lebenswichtig? Warum sind Mineralien so schön?

In unseren Kinderkursen bringen wir 6- bis 10-jährigen Mädchen und Jungen eine Vielfalt naturkundlicher Themen nahe. Wir erkunden gemeinsam die Dauer- oder Sonderausstellungen und erforschen Tiere, Fossilien, Gesteine und vieles mehr. Je nach Thema kommen dabei auch Originalpräparate aus dem Museum, Mikroskope und anderes Handwerkszeug aus der naturkundlichen Forschung zum Einsatz.

Wir bieten monatlich drei Kurse für die Altersstufe 6 bis 7 Jahre und einen Kurs für die Altersstufe 8 bis 10 Jahre an. Sie beginnen jeweils um 15.00 Uhr und enden um 16.30 Uhr.

Kosten:

Ziele und Prioritäten Gerätewart



1. Sicherheit

- ✓ Betriebssicherheitsvorschriften
- ✓ Herstellerkonformität
- ✓ Sicherheitsschulungen
- ✓ Sicherungsmaßnahmen



2. Servicequalität

- ✓ Transparente Wartung
- ✓ Wichtige Ersatzteile auf Lager
- ✓ Beständiger Test der Anlagenqualität
- ✓ Demnächst Fernwartung



3. Funktionsumfang

- ✓ Erweiterung Außenfüllanlage um einen Füllhahn
- ✓ Rückschlagventile im Nitrox Schrank
- ✓ Nitrox Messgerät im Außenschrank auch für Flaschenmessung
- ✓ Trimix Speicher

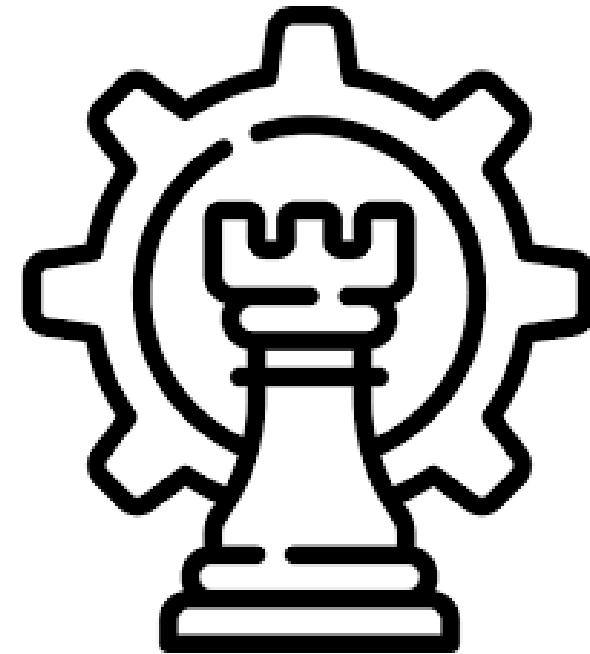

Tätigkeiten 2022: Füllanschlüsse erneuert



- 5 Anschlüsse innen
- 3 Anschlüsse außen

Bisherige Lösung wurde ersetzt durch
herstellergelassene Füllschläuche für Tauchflaschen:

- Berstdruck 1700 bar, Betriebsdruck 450 bar
- Schlauchschräuber, Griff, Edelstahl-Fittings, Zyklenprüfung, drehbare Anschlusswinkel
- Schallgedämpfte Hebelventile (Füllhähne)
- Sicherheits-Flaschenanschlüssen verhindern unkontrolliertes Rückschlagen
- Rückschlagventile



Tätigkeiten 2022:

Zertifizierung Kompressor-Betreiber und Technikseminar



- Sicherheitsbestimmungen
- Unfallverhütungsvorschriften
- Wartungsvorschriften
- Aufstellungsbedingungen
- Abhilfemaßnahmen bei Betriebsstörungen

→ Berechtigung um Unterweisungen an Füllanlagen für Atemluft gem. TRBS3145 durchzuführen.

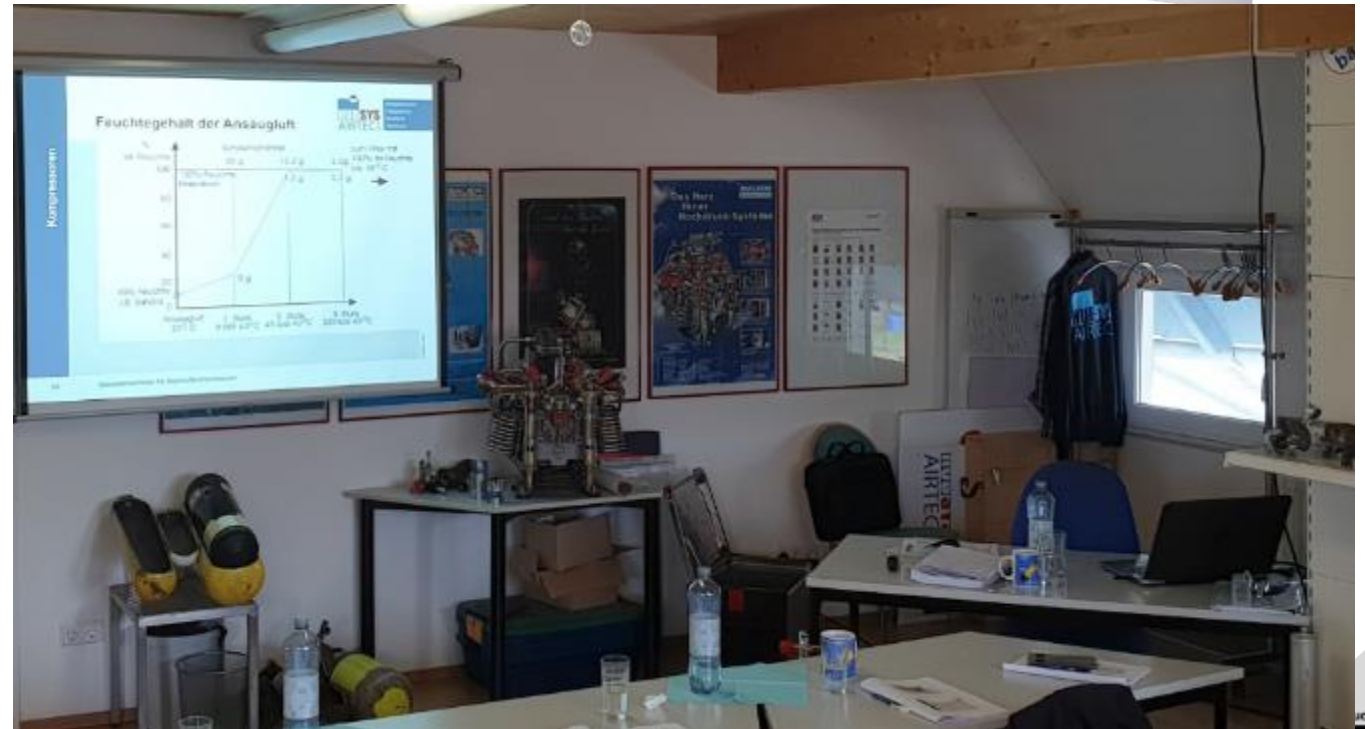



Tätigkeiten 2022:

2000 Betriebsstunden Wartung Kompressor



- Bisher umfangreichste Wartung an unserem Kompressor
- Aufwändigste Wartung mit umfangreichem Tausch diverser Verschleißteile
- 15 Arbeitsstunden sind angefallen

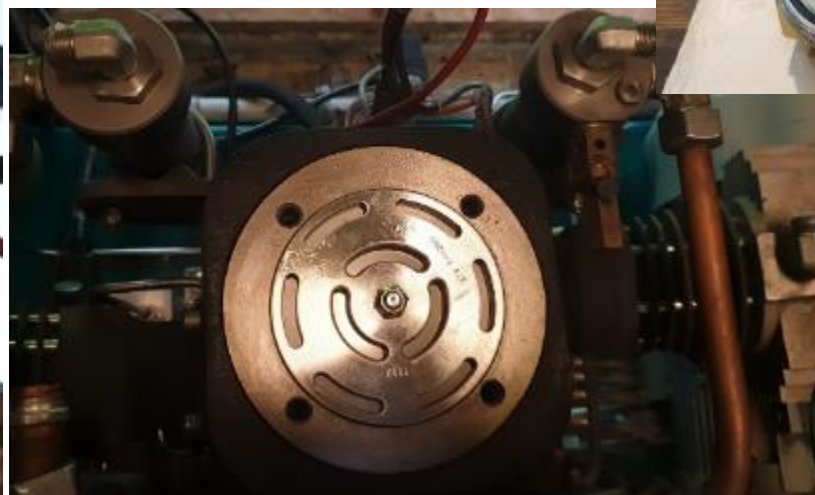
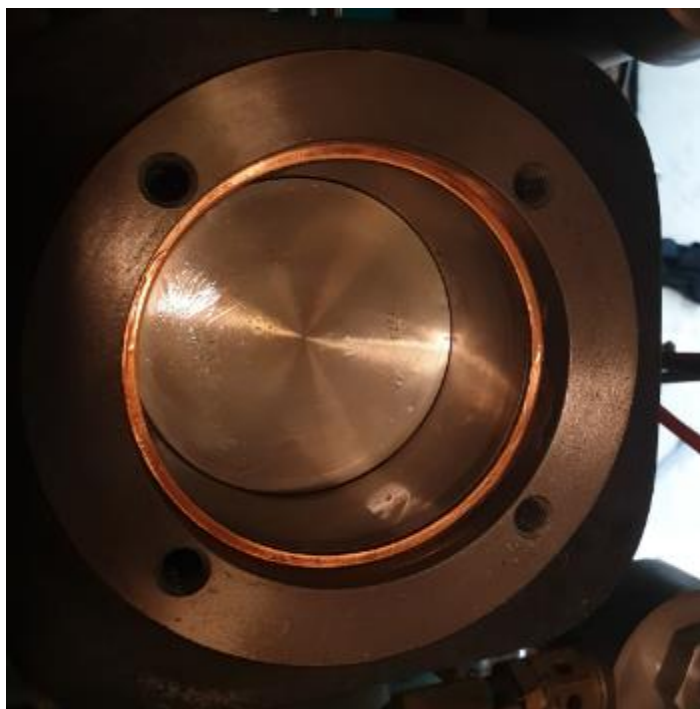



Tätigkeiten 2022:

Nitrox Schrank Reparatur und Umbau Planung

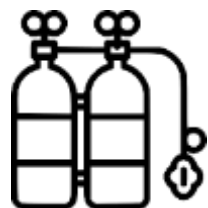

Nitrox Schrank

- Rückschlagventile defekt
- Kugelhähne undicht
- Schließmechanik nicht besonders robust.

Letzte Mitgliedervollversammlung:

Vorstellung und Diskussion zur Neukonzeption.

Insbesondere: Trennung der Nitrox- und Pressluft Fülllinie

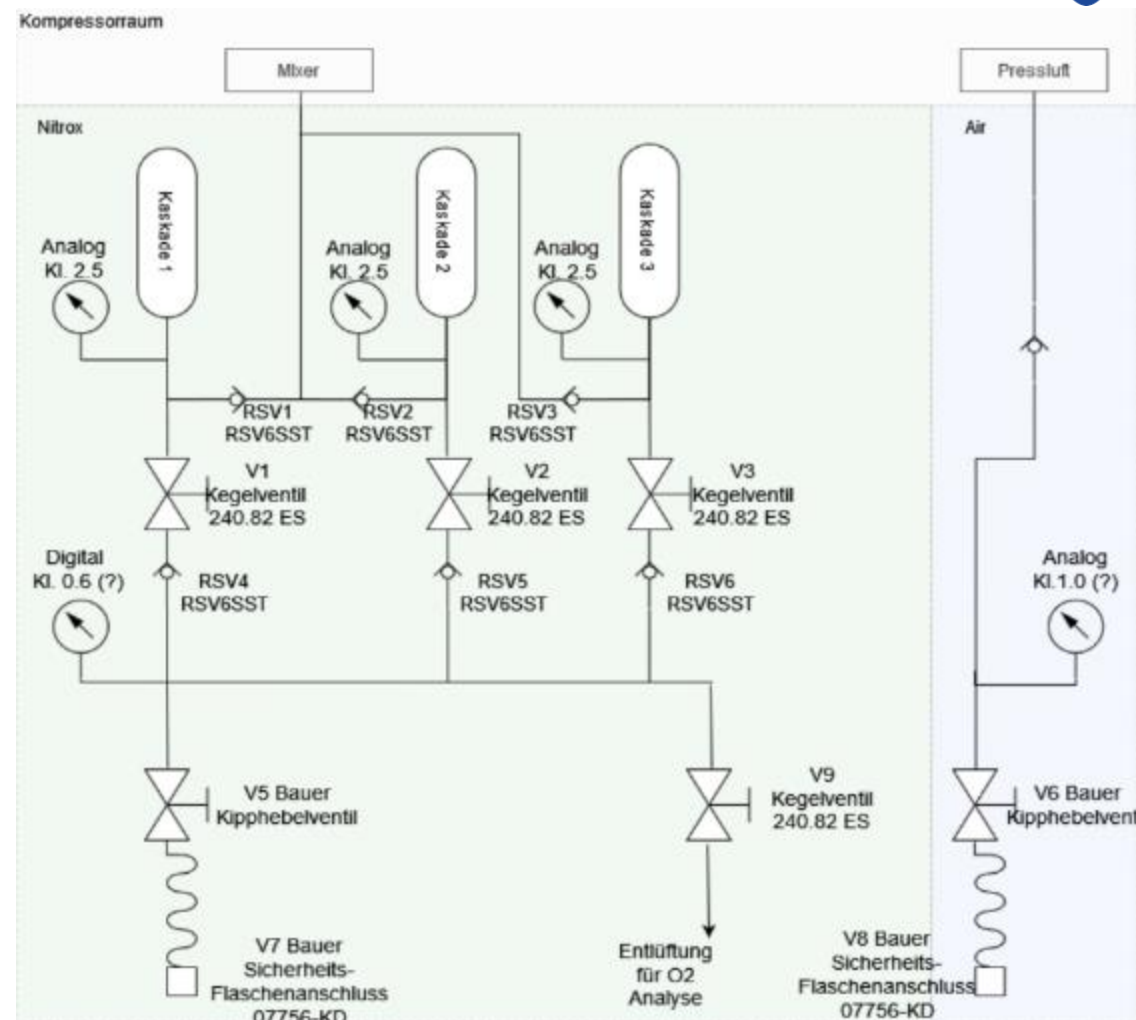



Tätigkeiten 2022:

Nitrox Schrank Reparatur und Umbau Umsetzung

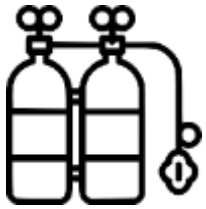

- Umsetzung im Mai
- Mischer nach Revision wieder in Betrieb
- Anlage läuft seit dem Einwandfrei



Tätigkeiten 2022:

Pressluft Schrank Umsetzung

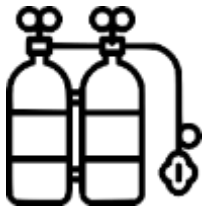

- Platz im alten Schrank sehr eng
- Platz für Sauerstoff-Koffer benötigt
- Integration in neue Schließanlage
- Zwei, statt wie bisher ein Füllanschluss, mit Rückschlagventilen getrennt
- Digitalmanometer nun mit festverlegter Stromversorgung statt Batterie

Noch offen:
Schließzylinder für Sauerstoffkoffer.
→ Zusammen mit Partialschrank geplant.





Tätigkeiten 2022:

Nitrox SPS Update v6 auf v8

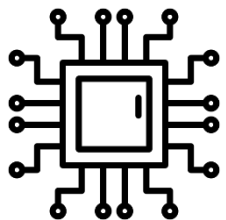

Mit dem Update wurde auch die Programmierung komplett überarbeitet.

- Vorteile des Updates auf Version 8:
 - Möglichkeit der Fernwartung: Alle Fehlerzustände können nun auf dem Handy des Gerätewarts alarmiert werden
 - Erweiterte Temperaturüberwachung: SPS schaltet nun auch im Mischer-Modus auf allen 4 Temperaturen ab.
 - Möglichkeiten eines Displays zur Anzeige des Status
 - Erweiterung für Wartung:
 - Leckage und Überdrucktests nun per SPS möglich.
 - Dokumentierte und normgerechte Neuverdrahtung erhöht Sicherheit.

Noch offen:

→ Einbau vor Ort spätestens April





Umsetzung weiterer Sicherheitsmaßnahmen



- Beweglicher Flaschenständer: Verhindert umkippen von Pressluftflaschen
- Beschilderung mit Gefahrenhinweisen
- Betriebssicherheitsanweisungen

Weiterhin:

Ab diesem Jahr werden wir die Sicherheitsunterweisung wieder jährlich machen. Es gibt künftig keine Ausnahmen mehr!



Vorsicht!
Brandgefährliche Gase
Feuer, offenes
Licht und Rauchen
verboten

Im Umkreis von 3m um diesen Schrank





TMX Speicherflaschen

Erwerb von 3 gebrauchten Speicherflaschen

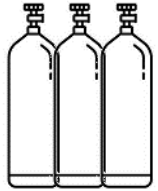

Idee: Fast leere Helium Flaschen (<60-70 bar) lassen sich nur noch schlecht per Kaskade überströmen.

Dieses Helium mit Mischer vorzumischen und dann direkt in Tauchflaschen füllen.

- Angebot des TC-Heilbronn: 90€/Flasche; TÜV bis 2032.
- Neu lackiert (normgerecht) und eingelagert.
- Werden künftig im neuen Partialschrank untergebracht.



Vorhaben 2023

Mai	• Neue Füllanschlüsse innen	✓	
Juni/Juli	• 2000h Kompressorwartung	✓	
	• Umbau der Füllschränke		
Mai	• Instandsetzung Pressluft und Nitrox	✓	
Sept.	• Neue Partialschränke		→ 2023
> Okt.	• 18/45 Speicherflasche	✓	
> Dez.	• Erweiterung der SPS		
	• Update auf neue Version	✓	
	• Anbindung an Bus System		} → 2023
	• Erweiterung der Fernwartung		

Tauchsportverein Malsch e.V.

Zusätzlich 2023:

- Zwischendrucküberwachung für Kompressor
- Schalldämpfung Kompressorraum

Bericht zu Aktivitäten rund ums Clubhaus

Rückblick 2022

- Dreikönigstauchen zusammen mit der Koralle Muggensturm – Dank an Wolfgang fürs organisieren
- Tag der Offenen Tür
- Kräuter Wanderung
- Baumpflanz Aktion
- Putzaktion rund ums Clubhaus und zurück schneiden der Bäume
- Herzlichen Dank an das Putzteam

- Offene Sanierungsarbeiten, Elektrik, noch einige Kleinigkeiten sind geplant :)
- Schutzgitter an Fenster angebracht, damit der Siebenschläfer nicht mehr eindringen kann
- Kontinuierliche Sauberhaltung des Außenbereichs durch Hans Fuhrmann mit Unterstützung seiner Frau Sigrid
- Spontanes Grillen am freitags abends

- Super TG in Graviere du Fort, Jordansee, Büchenau, Untergrombach usw. ☺
- Putzaktion auf Campingplatz Stollhofen
- Putzaktion in Rheinstetten und Fermasee

- Kassenstand per 01.03.2023 – 148,33 Euro in Bar

Bericht zu Aktivitäten rund ums Clubhaus

Ausblick 2023

- Dreikönigstauchen
- 1. Mai Wanderung
- Kräuter Wanderung in Frühjahr
- Tauchevents evtl. Leutesheim, Gravière du Fort, Attersee, Antauchen, Abtauchen (Vorschläge gerne willkommen)
- Clubhausevents mit Vorträgen - Vorschläge immer willkommen
- Geplanter Invest: Backofen, neue Kühltheke .. siehe Haushaltsplan 2023
- Putzaktionen Innen und Außen
- Malerarbeiten Innen und Außen

- Wir suchen noch ein weiteres Putzteam

Bericht Schriftführer

Rückblick 2022

- Es gab im letzten Jahr 6 Verwaltungssitzungen (VWS).
Die erstellten Protokolle zu den jeweiligen Sitzungen wurden auf der Homepage eingestellt. Diese sind für alle Mitglieder mit dem Mitglieder Login auf der Home Page einsehbar.
- Für die Mitgliederversammlung 2023 wurden die Einladungen am 25.02.23 an alle Mitglieder per E-Mail verschickt.
- Alle Rund Mails werden wie die letzten Jahre, ausschließlich mit der E-Mail Adresse „TSV-Malsch-Info“ verschickt. Somit sind sie leicht erkennbar. Seit der letzten MHV am 06.05.22 wurden 73 Rundmails verschickt.

Ausblick 2023

- Im Jahr 2023 wird an jedem ungeraden Monat, jeweils am ersten Mittwoch, eine VWS stattfinden
- Die Einladungen für die nächste Mitgliederversammlung 2024 werden fristgerecht als E-Mail verschickt
Es ist vorgesehen die „Mail-Flut“ zu reduzieren und die Homepage als Kommunikationsplattform aufzubauen.
Dann werden nur noch Hinweise auf neue Beiträge auf der HP verschickt.

Bericht Beisitzer Ausbildung

Rückblick 2022

- Theorieausbildung CMAS* und CMAS** im Januar/Februar/März
 - CMAS* : 15 7 im regulären Kurs; 8 auf der Warteliste
 - CMAS** : 6 (SK Orientierung und SK Gruppenführung beim TC Offenburg absolviert)
 - CMAS*** : 1
 - Nitrox* : 6
 - SK Gasblender : 9
- SK Problemlösung unter Wasser sowie IANTD Advanced Nitrox und Recreational Trimix Diver musste aus Kapazitätsgründen auf 2023 verschoben werden

Ausblick 2023

- Theorieausbildung CMAS* (läuft gerade, Prüfung 1.4.2023)
 - CMAS* : 4
 - ATL : 2
- SK Problemlösung unter Wasser (frühestens Oktober)
IANTD Advanced Nitrox und Recreational Trimix Diver
- Ausbildungsassistenten: 7 erfahrene CMAS*** Taucher werden aktuell ausgebildet um in der Schwimmbadausbildung zu unterstützen

Bericht Unterwasserrugby

Rückblick 2022 - Spielbetrieb

1. Mannschaft:

- Erfolgreiche Titelverteidigung der Deutschen Meisterschaft im Mai 2022
 - Wie beim Titelgewinn 2019 wieder ohne Gegentor bei der DM
 - Saisonbilanz: 15 Spiele, 13 Siege, 2 Unentschieden, Torverhältnis 172:1
- 3. Platz beim Champions Cup
 - Niederlage gegen Orcas (COL) 0:1 durch Strafwurf im Halbfinale
 - Im Vorfeld leider 3 Ausfälle zu kompensieren

2. Mannschaft:

- 2. Platz 2. Bundesliga Süd
 - Aufgrund von Corona wurde nur eine Hinrunde gespielt
 - Saisonbilanz: 6 Spiele, 5 Siege, 1 Niederlage, Torverhältnis 22:15

Damen (UC Langen)

- Laura Büchner, Stefanie Nusser und Mara Weißmann wurden ungeschlagen und ohne Gegentor Deutscher Meister
- 3. Platz Champions Cup



Rückblick 2022



2023:

1. Mannschaft:

- Deutschen Meisterschaft im Mai 2023 in Berlin („Mission Titelhatrick“)
 - Vorzeitiger Süddeutscher Meister (10 Spiele, 10 Siege, Tore: 116:1)
 - Letzter Spieltag morgen

2. Mannschaft:

- Aktuell 3. 2. Bundesliga Süd (4 Spiele, 1 Sieg, 1 Unentschieden, 2 Niederlagen, Tore: 8:9)
 - 1. Spieltag aufgrund vieler Ausfälle abgesagt (Spiele werden nachgeholt)

Damen (SG SSC Karlsruhe – TSV Malsch)

- 1. Mal Start einer Malscher Liga-Mannschaft
- Aktuell 4. Platz (7 Spiele 2 Siege, 2 Unentschieden, 3 Niederlagen, Tore: 6:23)
- Deutsche Meisterschaft am 10.6. in Karlsruhe

Sonstiges

- Weltmeisterschaft 7.7.-15.7. in Montreal mit Malscher Beteiligung
- Malscher Storch 22. 7.

30 Jahre UWR beim TSV Malsch

Am 15. Januar 1993 fand im Hallenbad Gaggenau das erste offizielle UW-Rugby Training statt, nachdem wir schon einige Wochen vorher das normale ABC-Tauchtraining immer mal wieder mit einem UW-Rugby Ball aufgelockert hatten.



Links nach rechts: Reinhard Schottmüller, Gerold Hettinger, Uwe Schult, Thomas Hurst, Jürgen Visel, Alexander Han, Otto Becker



Hinterer Reihe von links nach rechts: Reinhard Schottmüller, Alfons Kleiner, Ralf Schulz, Uwe Schulz, Andreas Klever
vorne sitzend von links nach rechts Gerold Hettinger, Ironman Thomas Behrens, Otto Becker und Alex Hahn.

Wiedersehen der Aktiven „der ersten Stunden“ zum Feiern des 30 jähriges Bestehen eingefunden. Die Stimmung war bestens, UW-Rugby-Latein wurde kiloweise gedroschen, Erfolge und Pleiten, Stories zum Besten gegeben und vieles mehr diskutiert.

Bericht zu Aktivitäten Technisches Tauchen

- Aufgrund des sehr hohen Arbeitsaufwandes im Ressort des „Gerätewart“ wurde die Aktivitäten in diesem Ressort priorisiert
- **Technisches Tauchen**
sowie weitere Veranstaltungen wie z.B. **Innenleben von Atemreglern – etc.**
werde wir auf Anfrage wieder anbieten.
- Bis die Füllanlage und der Kompressor sowie die gesamte Steuerung / Überwachungen der Anlage fertig gestellt ist werden diese Punkte Priorität haben.

Bericht Webmaster

Rückblick 2022

- Seit April 2022 Aufgaben von Patrick übernommen
- 13 Beiträge online gestellt (8 Beiträge in 2021)
- Mailsystem repariert (Passwort / Benutzername vergessen)
- Feststellung diverser Probleme mit aktueller Website
 - Zu wenig Traffic
 - Nicht für Smartphones optimiert
 - Unzureichender Kontrast
 - Struktur nicht zielgruppenorientiert
- Neues Layout für die Hauptseite entwickelt und beschlossen

Ausblick 2023

- Seit 11.01.2023 offizieller Titel „Beisitzer Webmaster“
- Weitere Layouts fertigstellen
- Struktur der Website neu aufsetzen
- Umzug zu anderem Host (von 1&1 zu All-Inkl) => Fusion mit UW-Rugby
- Betatest neuer Website
- Neues Layout online stellen
- Erstellen von Beiträgen vereinfachen

Links

- [Website](#)
- [Prototyp](#)

Top 3 Bericht über die Führung der Kasse

Vermögensentwicklung 2022

Aus Datenschutzgründen können wir den Bericht des Kassenwerts leider nicht in´s Netz stellen. Wenn Ihr Fragen habt wendet Euch bitte an den 1. Vorsitzenden

Kassenprüfung



Die Prüfung des Jahresabschlusses 2022 und der Kassenführung erfolgte am 17.02.2023 durch die gewählten Kassenprüfer

Claus Weinbrecht und Helmut Dahringer



Prüfungsergebnis:

Es wurde eine ordnungsgemäße Kassenführung bescheinigt.

Top 4 Anträge auf Entlastung

Antrag auf Entlastung des Kassenwartes

- Es wurde wie folgt abstimmt
 - .. ja,
 - .. nein,
 - ... Enthaltungen
- damit wurde der Kassenwart mit ... Stimmen entlastet
- Zum neuen Kassenprüfer wurde gewählt

.....

.....



Antrag auf Entlastung des Vorstandes

- Es wurde wie folgt abstimmt
 - .. ja,
 - .. nein,
 - ... Enthaltungen
- damit wurde der Vorstand mit ... Stimmen entlastet

Top 5 Neuwahlen der Gruppe 1 des Vorstandes / Beisitzer

Wahlberechtigte:

Wahl Vorstand 2023	Kandidaten	Ja	Nein	Enthaltung
Kassier	Karl Heinz Braun			
Sportwart	Reinhard Schottmüller			
Gerätewart	Oliver Probst			
Wahlleiters				
1. Vorsitzender	Thomas Holfelder			
Wahl Beisitzer 2023				
Beisitzer UWR	Martin Schottmüller			
Beisitzer TechTauchen	Tibor Schinzel			
Beisitzer Ausbildung	Hubert Oebels			
Beisitzer WebMaster	Patrick Klein			

Top 6 Haushaltsplan für 2023 ff

Vereinsheim

Investition notwendig i.H.v. 3.000€

Einige Geräte, besonders in der Küche, sind veraltet und müssen sukzessive ersetzt werden

- Kühltheke mit Kühlschrank
- Spülmaschine
- Ersatz für den alten „Konvektomat“ - neuen Backofen beschaffen

Sonstiges Vereinseigentum

- Tische und Bänke im freien
- Festbänke und Tische sind überaltert und nicht mehr zeitgemäß (Lack abgeblättert, Holz rissig und ausgefasert, teilweise verschmutzt)
- Diverse Leuchten in / ums Vereinsheim auf LED umstellen

Ausbildung

Investitionen i.H.v. 2500€

Erweiterung des Ausbildungsequipments bzw. Anpassung an technisch erforderliche Standards (evtl. zuschussfähig beim BSB)

- 2 kaltwassertaugliche Atemregler (Ersatzbeschaffung für abhanden gekommene Regerset)
- 3 Tarierwesten (kleine Größen – Kinder kommen in die Ausbildung)
- Kleines Budget für unvorhergesehene Reparaturen und Neuanschaffungen

Training Hallenbad 2023

- 2000 € für Nutzung Hallenbad
- 2 Bahnen im Fächerbad (Januar – Mai & September – Dezember)

Technische Anlage

Investition notwendig i.H.v. 3.000€, um die Anlage auf technisch erforderlichen Stand zu bringen

- Neuer Schrank für Partialfüllanlage
- Update der Partialfüllanlage auf mehr Anschlüsse für bis zu fünf Speicherflaschen
- Schalldämpfer für Kompressor
- Zwischendrucküberwachung für Kompressor
- Fernüberwachung Kompressor

Nachwuchsförderung / Familienprogramm

Investitionen i.H.v. 1.000€, um die Kosten für die Teilnehmer abzufedern.
Parallel laufen Zuschussanträge.

- 1. April: Fischmobil in Malsch, Bachbegehung
- 29. April: Kräuterwanderung Frühjahr
- 14.Juli: Limnologische AG, Baggersee Eggenstein
- August: Trainingslager Baerenthal
- Badzeit wöchentlich Hans-Thoma Lehrschwimmbecken
- Badzeit wöchentlich Schöneck

weitere Events im 2. Halbjahr noch nicht in Planung.

Es sind keine Anträge an die Verwaltung eingegangen

Gratulation und herzlichen Dank den UWR Mannschaften

**Herren
Dritter
bei den Vereins-
Weltmeisterschaften**

**Damen Vize-Europameister
Herren Eurpameister**

**Damen und Herren
Deutscher Meister**

Der TSV Malsch spendiert Euch ein Grillfest der „Besonderen Art“

Im Wert von
500€



Punkt Verschiedenes

- **Meldungen von Mitgliedern**
- **VDST App**

Termine 2023

Termine 2023 vorab zur Info

11.03.2023	Mitgliederversammlung
Termine	Arbeitsdienste werden noch bekannt gegeben
Termine	Tauchen über den Verein organisiert (laufend) Info über WhatsApp.
1.4.2023	Fischmobil on Tour (Nachwuchs)
14.4.2023	Geräte TÜV – letzte Abgabe der Flaschen
29.4.2023	Kräuterwanderung Frühjahrskräuter
01.05.2023	Maiwanderung
13./14.05.2023	Deutsche Meisterschaft UWR Herren in Berlin Wochenende in der Hauptstadt für Genießer
21.05.2023	Antauchen mit Grillen - Ort wir noch festgelegt
10.06.2023	Deutsche Meisterschaft UWR Damen in Grötzingen SG Karlsruhe/Malsch auf Medaillenkurs
14.07.2023	Was lebt im Baggersee (Nachwuchs) Limn. AG
22.07. 2023	Malscher Storch
28.07.2023	Schnuppertauchen (Ferienprogramm Malsch)
15.10.2022	Abtauchen
Spätjahr 2023	Geräte TÜV