

Tauchsportverein Malsch e.V.

Ordentliche Mitgliederversammlung 2022

- Begrüßung
- Eröffnung der Mitgliederversammlung
- Einladungen wurden am 13. April per e-Mail verschickt
-> somit wurde ordnungsgemäß zur Mitgliederversammlung eingeladen
- Es liegt ein Antrag der Verwaltung an die MHV vor zum Thema Arbeitsstunden.
- Feststellung der Beschlussfähigkeit, ... stimmberechtigte Mitglieder anwesend

- Top 1** **Begrüßung**
Gedenken an Verstorbene Mitglieder
- Top 2** **Jahresbericht des Vorstands**
- Top 3** **Bericht über die Führung der Kasse und Entlastung des Kassenwarts**
- Top 4** **Entlastung des Vorstandes**
- Top 5** **Neuwahlen, 2. Vorsitzender und die Gruppe 2 des Vorstandes**
- Top 6** **Haushaltsplan für das Jahr 2022 ff**
- Top 7** **Satzungsgemäß gestellte Anträge**
- Top 8** **Ehrungen, besondere Verdienste im Verein**
- Top 9** **Verschiedenes**
- Top 10** **Termine 2022**
- Top 11** **Schlusswort**

Unser langjähriges Mitglied "Pit" - Peter Rittershofer ist am 28.02.2022 verstorben.



Er ist bereits am 1. Februar 1990 in den Verein eingetreten und war somit bei den Anfängen des TSV Malsch dabei.

Wir werden sicherlich in der Einen oder Anderen Situation noch oft an ihn denken, uns an die lustigen Zeiten mit ihm erinnern und ihm im Tauchverein ein ehrendes Andenken bewahren.

Kurzer Rückblick auf das Vereinsjahr 2021

- Die gesamte Zeit war geprägt durch die Corona Pandemie
Nahezu alle gewohnten Abläufe mussten ausgesetzt werden.
Dennoch, es haben sich immer wieder kleinere Gruppen zusammengefunden zum Tauchen die sich über die bestehenden WhatsApp Gruppen organisieren
- Die Sanierung des Vereinsheims stand im Mittelpunkt. Es wurden über 800 Arbeitsstunden von den Vereinsmitgliedern geleistet.
Details dazu später.
- Insgesamt 18 Taucher des TSV Malsch haben 51 Tauchgänge im Graviere du Fort gemacht, die über den Verein organisiert wurden.
- Trotz der vielen Einschränkungen haben wir es geschafft, eine erfolgreiche Ausbildung neuer Mitglieder zu organisieren und umzusetzen, 6 Tauchschüler wurden zu CMAS* ausgebildet.
- Das Projekt „Tauchen Pro Natur und Umwelt“ wurde nachhaltig weitergeführt.
Es wurden Berichte über des Hurstsee und den Fermasee verfasst die jeweils an die Amtsstellen gingen und auch an das Regierungspräsidium.
- MYC Greffern hat unter der Leitung von Bernd Hofmann ein Projekt gestartet, das sich mit Fischen und Pflanzen in den Häfen der Motoryachtclubs befasst. Der TSV hat in der ersten Phase unterstützt, weitergehende Schritte werden aktuell vorbereitet.

- Wir haben Ende letzten Jahres eine Werbeaktion für die Ausbildung in 2022 in den Gemeindeanzeigern der umliegenden Kommunen gestartet. Rheinstetten, Gaggenau, Rastatt mit Ortsteilen, ... und haben einen enormen Zuspruch erhalten. Es sind wesentlich mehr Anmeldungen zum „Tauchen lernen“ eingegangen, als wir erwartet haben. Wir werden dieses Jahr voraussichtlich 12 Tauchschüler ausbilden.

Anfängertauchkurs startet im Februar

Reinhard / Allgemeines / 06. Dezember 2021

Wer denkt bei diesem Schmuddel-Wetter schon an den nächsten Sommer?

Die sechs Tauchlehrer des TSV Malsch tun dies und planen bereits weit voraus: Unser Club wird auch 2022 wieder einen Anfängertauchkurs anbieten.

Dieser wird bereits im Februar mit mehreren Theorie-Terminen starten, die online und/oder in Präsenz in unserem Clubhaus stattfinden. Mit der Badöffnung beginnt Mitte Mai die Praxisausbildung und dann geht es je nach den individuellen Fertigkeiten auch schnell zu den Übungstauchgängen in die heimischen Baggerseen.

Warum im Urlaub wertvolle Tage mit Theorie und Übungen am Pool verzeihen, wenn in Malsch die Möglichkeit gegeben ist, das Tauchen entspannt in aller Ruhe zu lernen?

Infos bei Sportwart Reinhard Schöttmüller unter sport@tsv-malsch.de oder 07246-8100.



- Es gab einige interessante Tauchgänge mit der „**Limnologischen AG**“ eine Kooperation von TSV Malsch und der Muräne Karlsruhe
- Die geplante Kooperation zur gemeinsamen Ausbildung von CMAS ** und *** sowie Sonderbrevets zwischen den Vereinen Koralle Muggensturm, Muräne Karlsruhe und TSV Malsch, wurden auf nächstes Jahr verschoben, bedingt durch Corona und Wechsel in der Vereinsführung der Koralle. Alle 3 Vereine sind an der Kooperation interessiert.
- Corona hatte auf **die finanzielle Situation des Vereins** keinen signifikanten Einfluss, der TSV befindet sich weiterhin finanziell in einer stabilen Situation.
- Die **Verwaltungsarbeit** wurde auch in der Corona Zeit kontinuierlich weitergeführt, Sitzungen wurden teilweise über Videokonferenzen abgehalten.
- Leider mussten wir wichtige **Veranstaltungen** in den Schulferien, wie das Schnuppertauchen für Kinder, **absagen**. Wir hatten Rücksprache mit der Verbandsärztin des VDST, sie hat uns empfohlen diese Veranstaltung NICHT durchzuführen.
- Unsere **technische Ausrüstung in Vereinsheim** ist in einem guten und sicheren Zustand. Neue Ausrüstungsgegenstände für die Ausbildung wurden beschafft bzw. sind in der Beschaffung.

- Dank an alle Mitglieder für die Unterstützung des Vereines auch in der schwierigen Corona Phase, besonders bei der Sanierung des Vereinsheims.
- Dank an die Verwaltungsmitglieder für die
 - Konstruktive und sachorientierte Mitarbeit
 - zielorientierten Diskussionen, pragmatische Problemlösungen
 - Bereitschaft in der Corona Zeit auch „aktiv mehr“ als in einem Normaljahr zu tun
- Besonderer **Gruß an unsere neuen Mitglieder** – seit dem 1.1. haben wir 23 neue Mitglieder!
- besonders auch die Jüngsten in unserem Verein, willkommen Raphael Siedler Lukas Schier, Fritzi Dahringer, Luna & Moritz Lang, Annika & Jonas Eckert und Malia Schöllkopf, sowie Fridolin, Marlene & Ronja Kaiser

- Bericht der Vorstände über die Aktivitäten der Verwaltung
- Bericht der Ressortleiter
 - Sportwart
 - Gerätewart
 - Clubhauschef
 - Schriffführer
- Bericht der Beisitzer
 - Ausbildung
 - Technisches Tauchen
 - Unterwasserrugby
- Aussprache zu den Berichten, bitte gleich - wenn Ihr Fragen oder Anregungen habt

Aktivitäten der Verwaltung in 2021

- 6 Sitzungen der Verwaltung wurden wie geplant durchgeführt

Maßgebliche Punkte und Beschlüsse aus den Verwaltungssitzungen:

- Umgang mit der Corona Pandemie. Maßnahmen die zu ergreifen sind wurden besprochen und verabschiedet. Hygienekonzept, Öffnung des VH, Füllen von Flaschen im Innenbereich etc.
- Sanierung des Vereinsheims, Angebote einholen und prüfen, Aufträge vergeben, fällige Arbeiten koordinieren, kontinuierliche Abstimmungen der Tätigkeiten, es war sehr viel zu tun!
- Endgültige Absage der Veranstaltung zum 40 jährigen Jubiläum im ehemals geplanten Rahmen. Verschiebung auf 2022 in Verbindung mit einem „Tag der offenen Tür“
- Vereinbarung zu einer Kooperation bzgl. Ausbildung mit den Vereinen Koralle Muggensturm und Muräne Karlsruhe mit dem Ziel: Aufwendige und Zeit intensive Ausbildungseinheiten wie CMAS** und ***, sowie Sonderbrevets gemeinsam zu planen und umzusetzen. Leider aufgrund Corona in 2022 die Zusammenarbeit nur bei einer Ausbildung angeboten. Koralle ein Sonderbrevet durchgeführt.
- Neugestaltung Homepage – haben wir im April 2022 begonnen
- Beschluss im Jan 2021: Anpassung Gaspreise an Markt O2: 0,007€/barl He: 0,035 €/barl

Aktivitäten der Verwaltung in 2021

- Wir haben begonnen ein neues Familienkonzept zu erstellen mit dem Fokus, wie können wir Familien mit Kindern ein attraktives Angebot machen, den Tauchsportverein bzw. die Infrastruktur des TSV zu nutzen und dabei gemeinsam Spaß zu haben.
Es ist geplant die nächsten Tage dieses Konzept den interessierten Eltern vorzustellen und in eine erste Umsetzungsphase zu gehen.

Reinhard wird unter Punkt verschiedenes näher darauf eingehen

- Es wurde eine Vereinspräsentation erstellt, da es immer mal wieder vorkommt, dass man den Verein bei Veranstaltungen vorstellen muss.

Wenn Interesse besteht zeigen wir die Präsi unter Punkt verschiedenes

- ***Alle Sitzungsprotokolle stehen auf der Homepage***

Mitgliederstand TSV Malsch

Zum 31.12.2021 hatte der TSV 204 Mitglieder
Aktuell zum 7.05.2022 sind es 222 Mitglieder

Im Berichtsjahr 2021 sind 17 neue Mitglieder in den TSV Malsch eingetreten

- Kinder bis 14 Jahre 8
- Jugendliche bis 18, Ausbildung im TSV - CMAS* 0
- Erwachsene, Ausbildung im TSV - CMAS* 9

7 Mitglieder haben in 2021 den TSV verlassen

- Ein Mitglied, Günter Knoch, ist verstorben
- Tauchen nicht mehr - 2 Mitglieder
- Berufliche / familiäre Veränderungen etc. - 4 Mitglieder

Altersstruktur zum Jahresende 31.12. 2021 - 204 Mitglieder

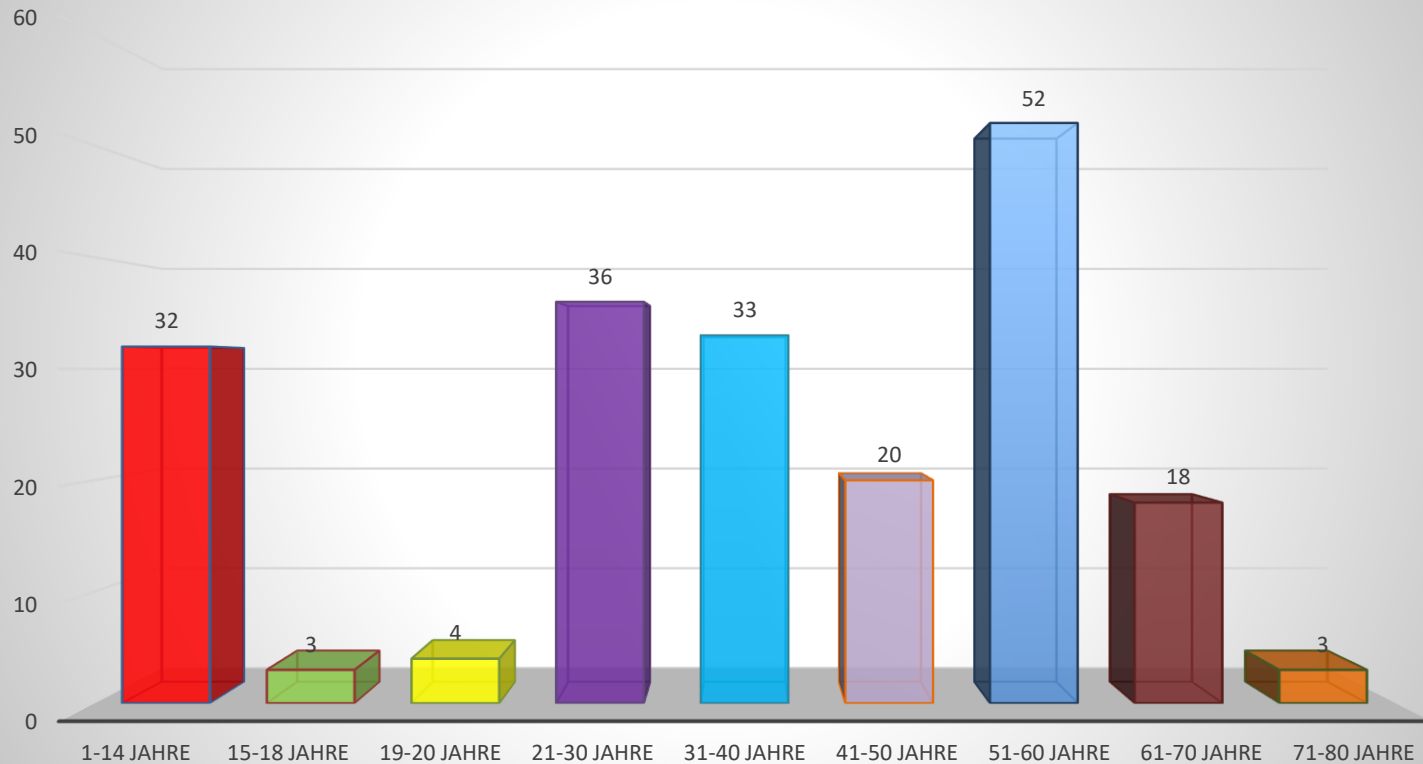

Der Verein hat eine gute Altersstruktur, das Durchschnittsalter beträgt 38,6 Jahre



Altersstruktur aktuell – 223 Mitglieder

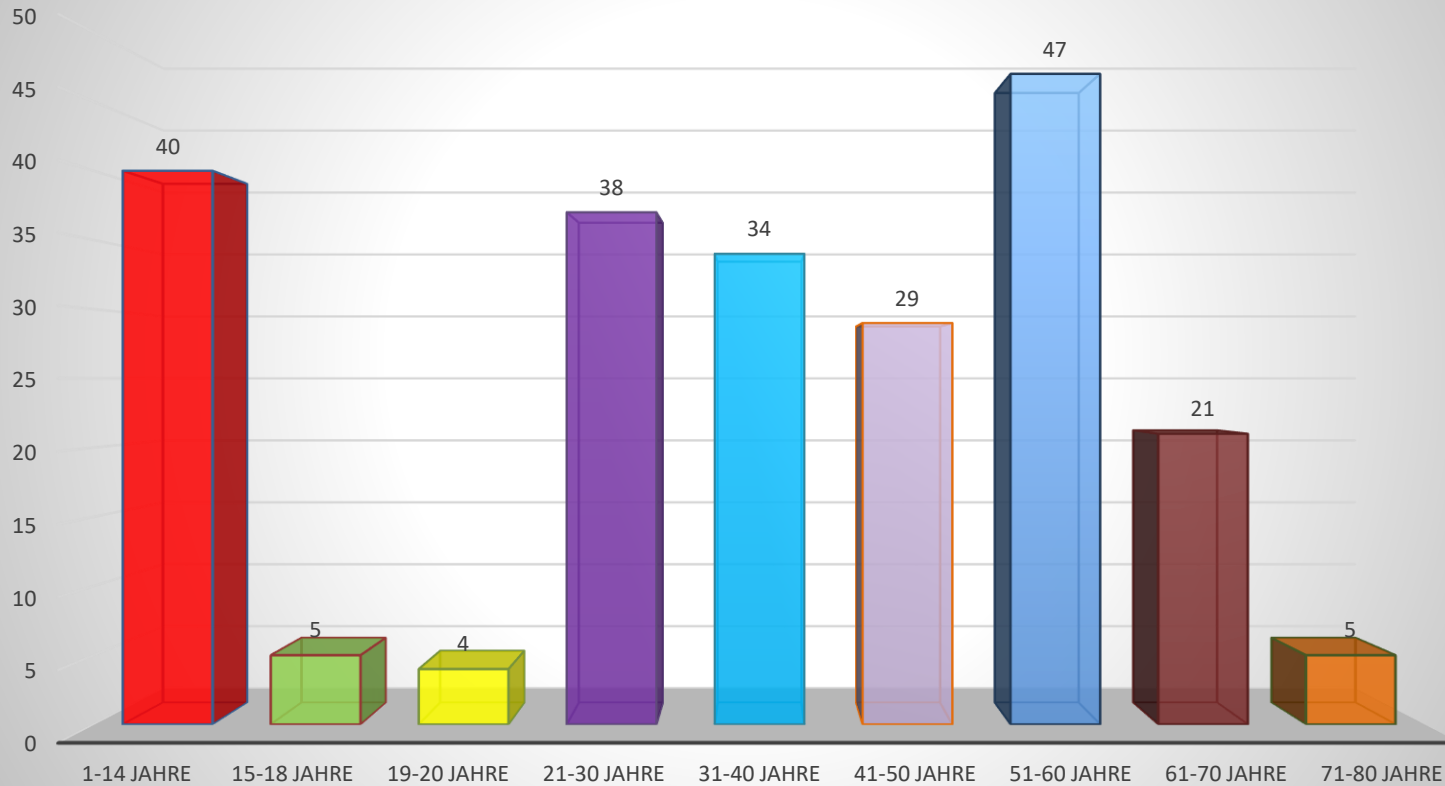

Der Verein hat eine sehr gute Altersstruktur, das Durchschnittsalter ist gesunken durch die jungen Tauchanfänger, besonders aber durch die Aufnahme der Kinder der Vereinsmitglieder. Das Durchschnittsalter aktuell beträgt 38,3 Jahre

Altersstruktur in 10 Jahresschritten – 223 Mitglieder

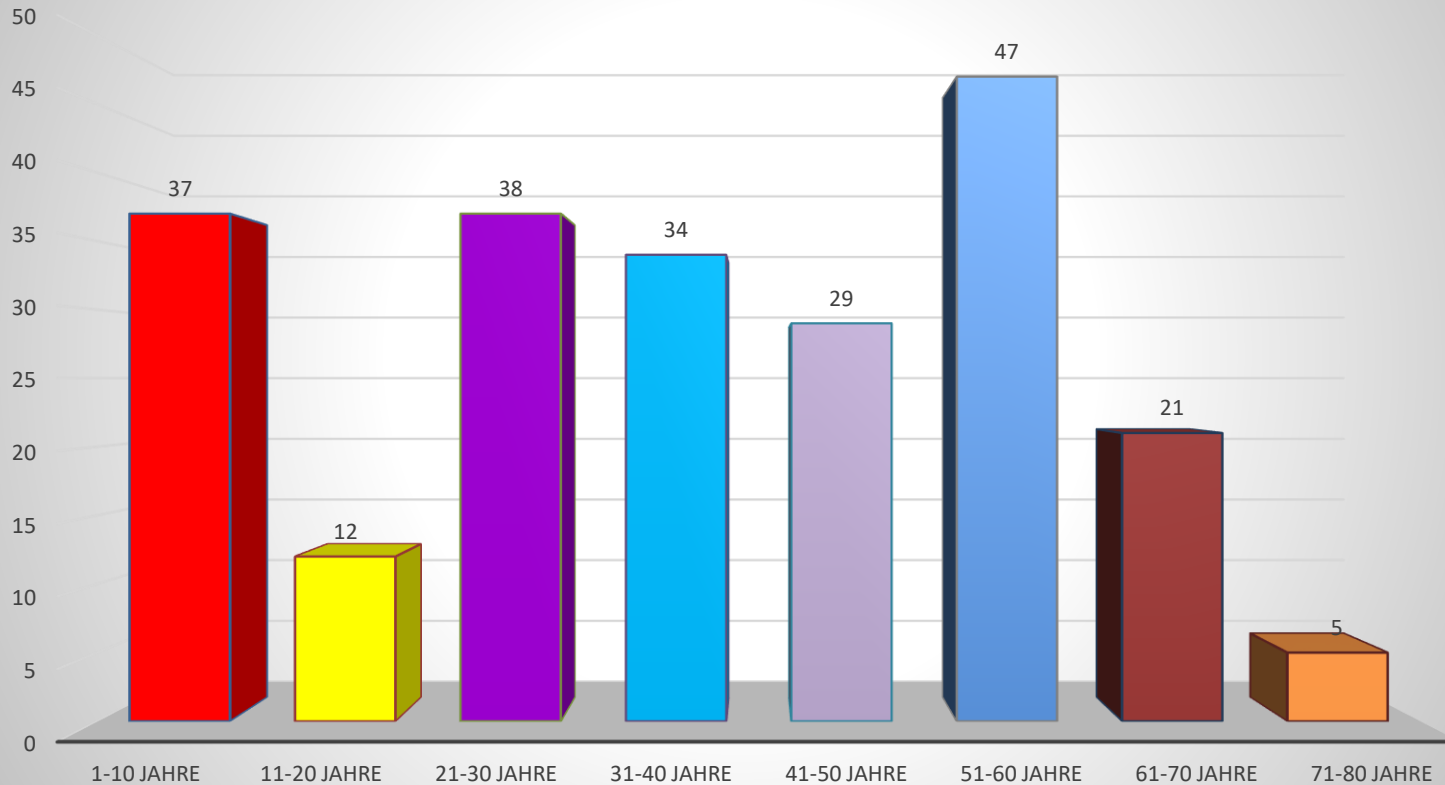

Im Vergleich zu anderen Tauchsportvereinen und auch zu Statistiken des VDST / BTSV zu Ihren Mitgliedern, haben wir mit 38,3 Jahren im Durchschnitt eine herausragende Basis.

Arbeitsstunden 20/21

Entsprechend dem Beschluss in der MHV 2020 haben wir die Arbeitsstunden von 2020 und 2021 zusammengefasst und für 2 Jahre 15 Pflichtarbeitsstunden veranschlagt.

Es wurden in 2 Jahren 1701 Arbeitsstunden von den Mitgliedern geleistet.
Davon 1103 Stunden in 2021. Auf die Sanierung im VH entfallen ca. 815 Stunden

5 Anträge auf Befreiung von Arbeitsstunden wurde für 2020 und
6 Anträge für 2021 an die Verwaltung gestellt
Alle Anträge wurden genehmigt.

Außer zur Sanierung wurden weitere Arbeitsstunden geleistet!

- Erneut Holzschopf verstärken, die Seitenwand war eingebrochen
- Tauchflaschentransport zu Kessels
- Ausbildung und Unterstützung
- Vereinsheim instand halten, Sonderputzaktionen
- Einige Instandhaltungsarbeiten
- Pflege der Außenanlage
- etc.

2020 mit knapp 600 Arbeitsstunden, geprägt durch Corona

Arbeitsstunden 2021 – Zwischenstand und Ausblick – Sanierung VH

Es wurden insgesamt bisher 1103 Arbeitsstunden von den Mitgliedern geleistet. 875 davon für die Sanierung des Vereinsheims, weitere 100 Stunden sind in 22 geplant

Für die Sanierung der elektrischen Anlage im Vereinsheim wurden 700 Stunden geplant. Es kamen einige weitere Baustellen dazu, die sich im Zuge der Gesamtanierung ergeben haben, die Fertigstellung aller Tätigkeiten wird demnächst erfolgen.

Es wurden viele Stunden von qualifizierten Handwerkern erbracht.

- Elektrik und Elektronik (Bussystem)
- Zimmermanns- bzw. Schreinerarbeiten
- Maurerarbeiten
- Installateur Arbeiten
- Maler- und Gipserarbeiten etc.

Dies alles war aber nur möglich, weil viele helfende Hände für Unterstützung gesorgt haben. Die Möglichkeit Arbeitsstunden zu leisten war für alle Mitglieder gegeben.

Entsprechend Verwaltungsbeschluss, wurden zu viel erbrachte Stunden der Mitglieder bei der Sanierung des VH, in das Jahr 2022 überragen.



- Neue Schaltschränke
- Bus-System
- Nahezu alle Kabel wurden erneuert und in Kanäle verlegt
- Küchenbereich neu gestaltet



- Neuer intelligente Schalter
- Bewegungsmelder schalten das Licht automatisch an/aus
- Rauch-Brandmelder und Bewegungsmelder wurden installiert
- Weiterer Ausbau geplant s. Bericht Gerätewart



Arbeitsstunden 2021 – Zwischenstand und Ausblick – Sanierung VH

Die beantragten Zuschüsse bei der Gemeinde Malsch und beim Badischen Sport Bund wurden bewilligt.

Durch unvorhergesehene Preissteigerungen der Materialien, sowie weiteren kleinen Baustellen die hinzu kamen, haben wir das geplante Budget um ca. 15% überschritten.

Die Gemeinde Malsch hat einen Nachtrag von uns bewilligt und weitere 1000€ für den TSV Malsch freigegeben.

Der BSB hat das beantragte Budget ebenfalls freigegeben, jedoch einen Nachtrag abgelehnt

Genauere Zahlen präsentiert Karlheinz in seinem Bericht.

Morgen „Tag der offenen Tür“ Einen Applaus für den Bürgermeister und seine Damen von der Finanzverwaltung ist sicherlich mehr als gerechtfertigt :o)

Rückblick auf 2021:

- Anfängerausbildung erfolgreich beendet, keine Rückstände trotz Corona
- Diverse Fortbildungen durch die Mitglieder im Tauch- und Leistungssport-Bereich
- Qualität des techn. Equipment für Ausbildung mit hohem Invest verbessert
- UW-Rugby 1.Mannschaft für DM qualifiziert, 2. Mannschaft und Damen noch in der Ligarunde
- Pinguine (U10) seit 09/21 in Schöneck) wöchentlich 10-15 Aktive – Spaß und Motorik
- Mini-Pinguine (U 6) im Hans-Thoma Lehrbad, wöchentlich 4-10 Akt.- Wassergewöhnung
- Trainings- und Testdisziplin sehr hoch
- Verhandlung mit LSV wg. Landesmittel scheitert mangels Kooperations-Bereitschaft BTSSV-WLT

Ausblick für 2022:

- Anfängertauchkurs mit Riesen-Nachfrage gestartet, prakt. Ausbildung beginnt nach Badöffnung
- 3 Trainer A LS, 1-TR C LS vor Abschluss, 1 ATL vor Abschluss
- Fortbildungen geplant und bereits teilweise realisiert
- DM UW-Rugby m 14./15. in Friedrichshafen
- Ernennung zum VDST Bundesleistungszentrum UW-Rugby !
- Aufbau UW-Rugby Damenteam läuft seit 09/2022, etwa 15 Aktive, 3 Trainerinnen
- PSG-Seminar mit 54 Teilnehmern und VDST Beauftragten Philipp Fuchs im Februar organisiert
- Erweiterte Führungszeugnisse für TL, ÜL und TR einholen

Dank an alle Ausbilder und Trainer, alle Aktiven und Helfer sowie alle Gönner und Sponsoren, die es ermöglicht haben, im tauch- und leistungssportlichen Bereich ein so großes Rad zu drehen !

- Mischer wieder einsatzbereit im Vereinsheim.
- Leider weiterer defekt in der Anlage bei den Rückschlagventilen
--> Reparatur zusammen mit neuen Füllschränken
- Undichte Ventile getauscht.
- Planung für 2022 weiter vorangeschritten.
- Aufgrund hoher Corona Inzidenz im Winter und der umfangreichen Renovierungsarbeiten ist die technische Aufarbeitung der Anlage hintenangestellt worden.

Kommende Aktivitäten

- Restarbeiten Renovierung Vereinsheim (Füllschränke, Kompressorraum)
- Wartungsarbeiten
 - Neue Füllanschlüsse innen
 - 2000h Kompressorwartung

Kommende Aktivitäten

- Umbau der Füllschränke
 - Auftrennung Pressluft und Nitrox
 - Neue Partialschränke
 - 18/45 Speicherflasche
- Aktuell sind einige Teile der Anlage *defekt* und müssen sowieso erneuert werden.
- *Platz* ist im aktuellen Schrank *beschränkt*.
- Komplette Auftrennung Nitrox und Pressluftanlage: *Mehr Sicherheit*.

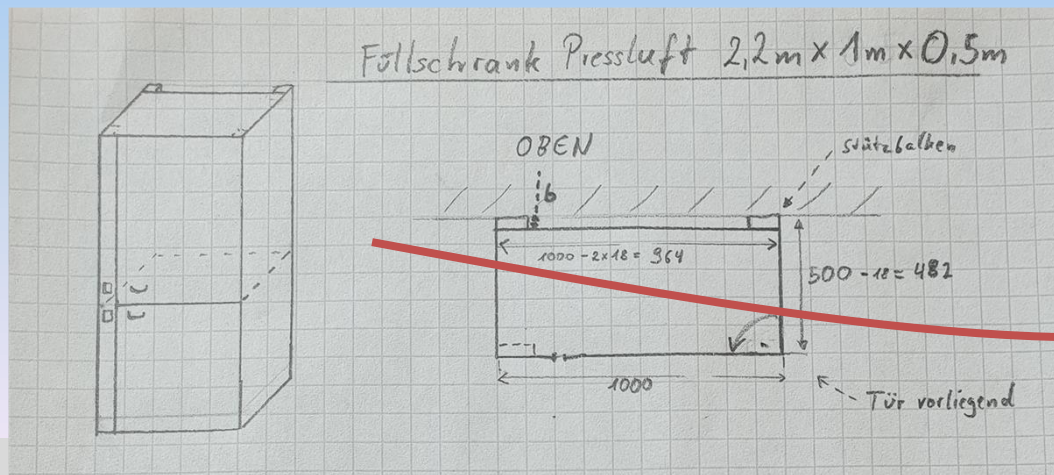
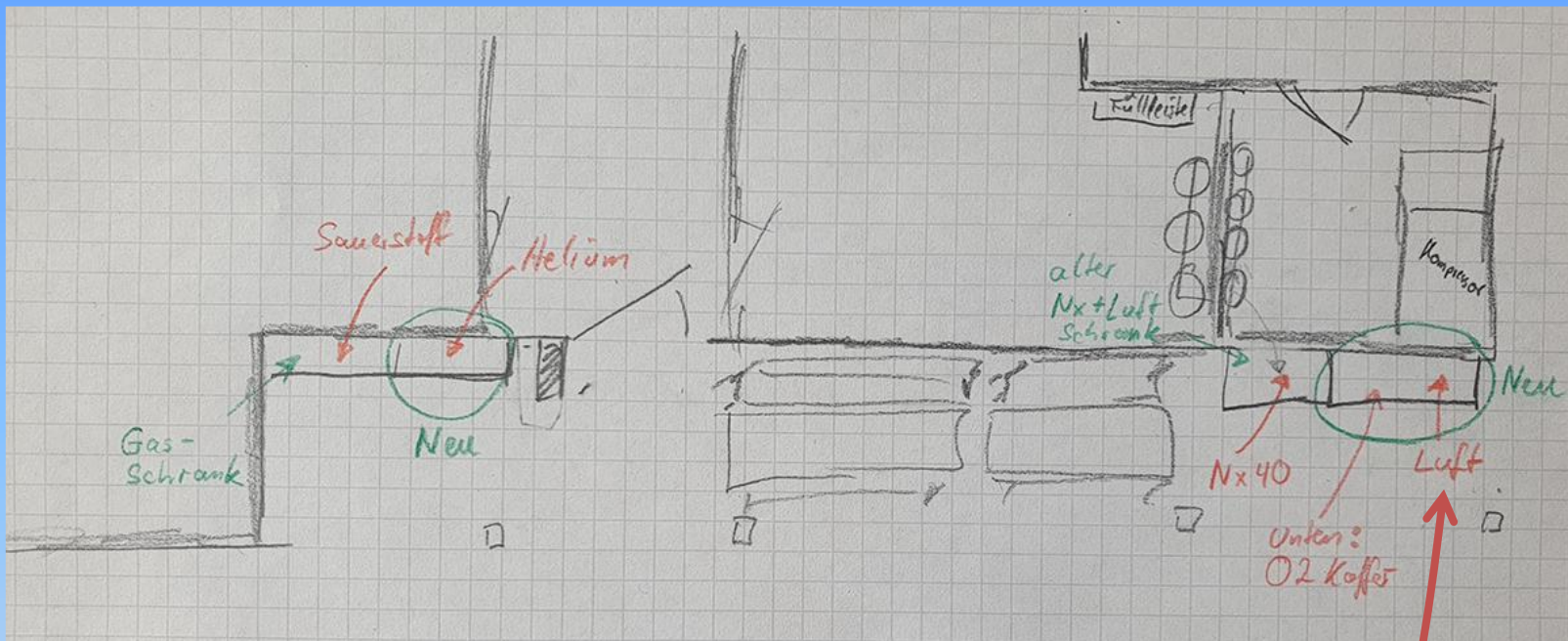

- Nitrox und Pressluft werden komplett *getrennt* gefüllt.
- Pressluft *maximal einfach*: Nur ein Füllhebel in eigenem Schrank.
- Nitrox wird komplett über *Rückschlag-ventile* getrennt.
- Aktuelle Kugelhähne werden durch *Kegelventile* getauscht.

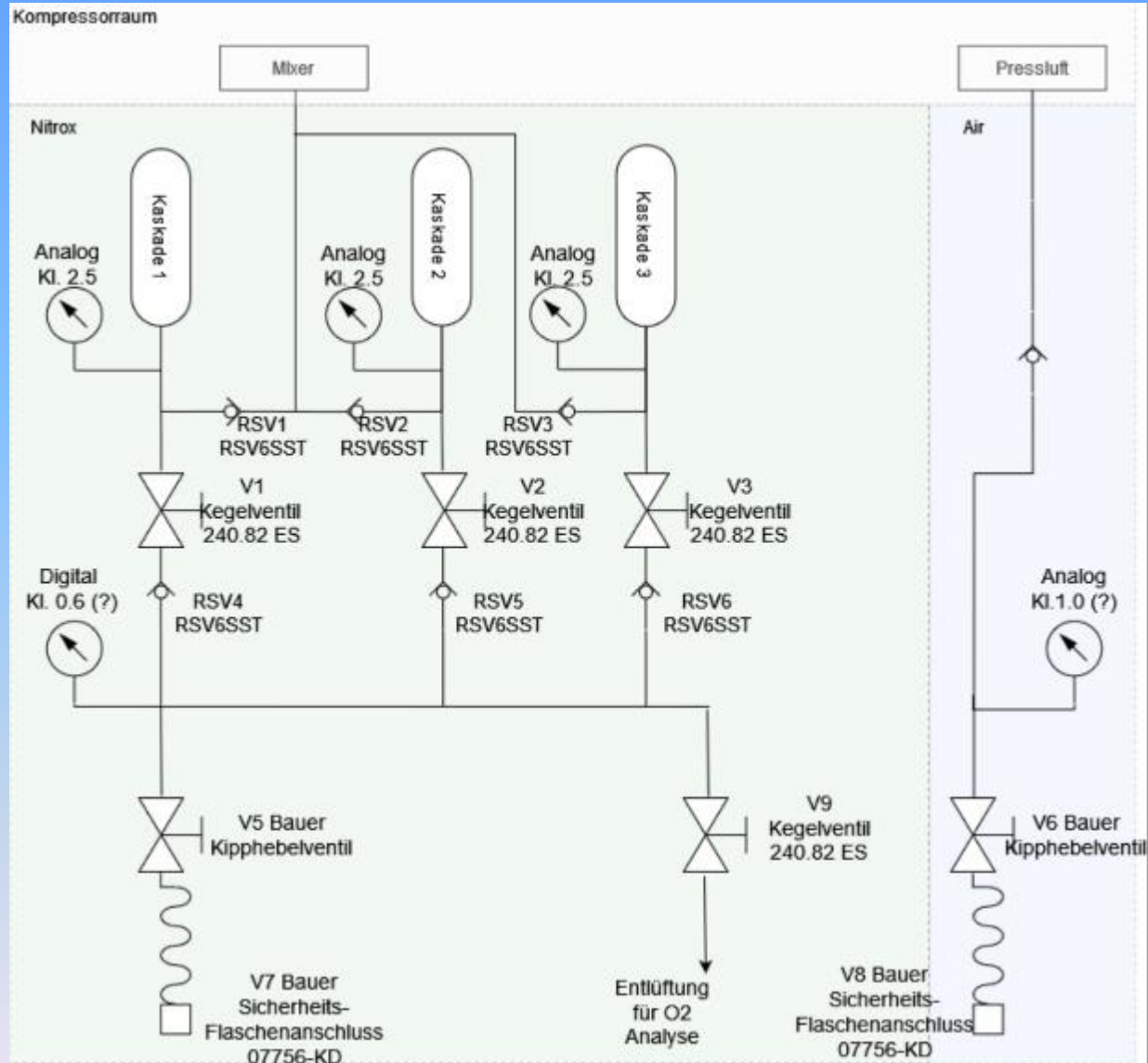

- Separater Schrank für Sauerstoff und Helium
- Aufbau ähnlich heutiger Konstruktion

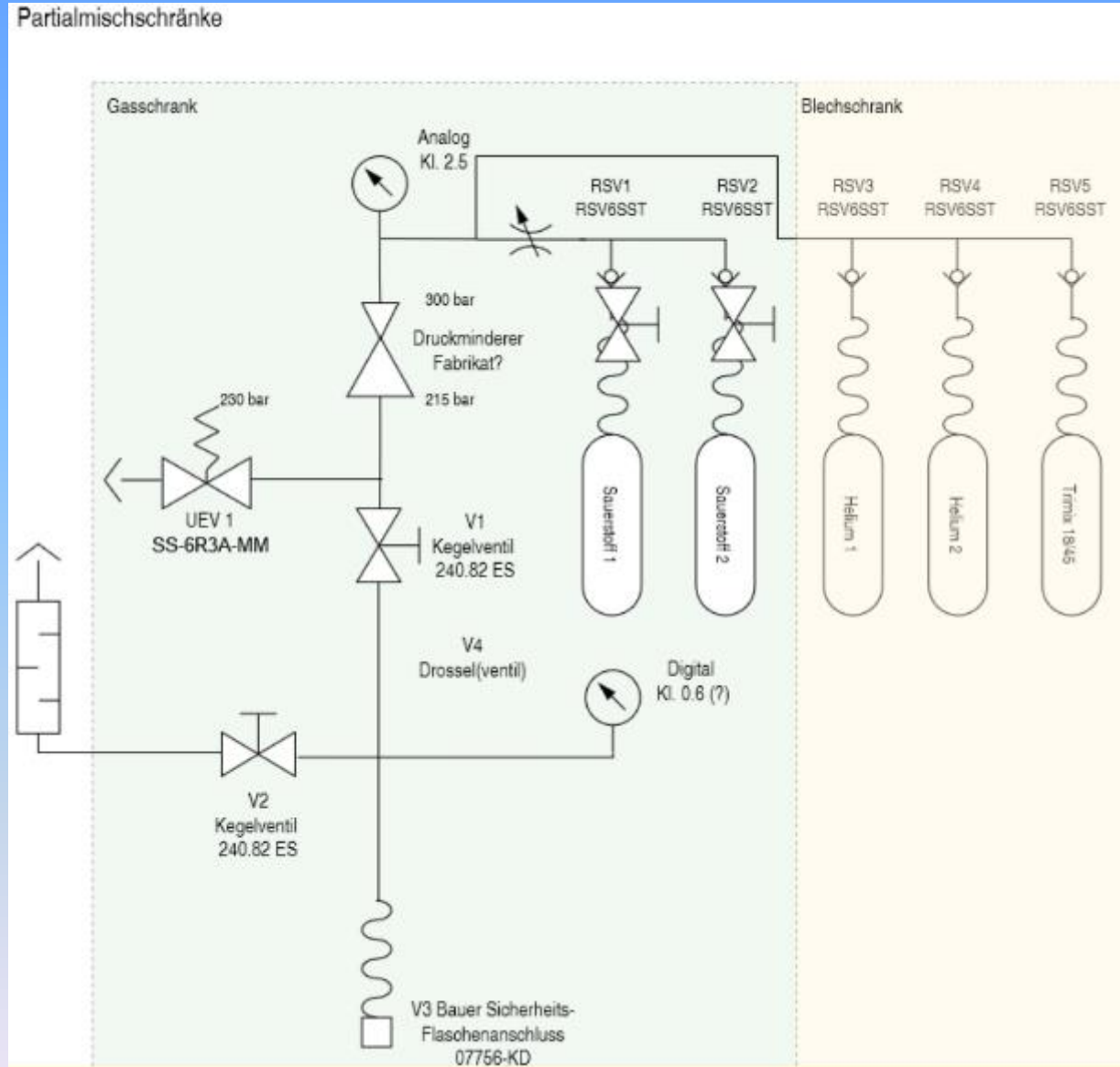

- Erweiterung der SPS
 - Update auf neue Version
 - Anbindung an Bus System
 - Erweiterung der Fernwartung

- Die neue Version der SPS kann mit dem Hausbus integriert werden:
Fernwartung und Alarmierung von Kompressorstörungen
- Weitere Diagnoseoptionen: Kompressor Temperaturüberwachung direkt über die SPS
- Langfristig: Drucküberwachung der Speicherflaschen per Fernwartung
- Erweiterte Anschlussmöglichkeiten Bedienfelder, etc.

Zeit- und Budgetplanung

- Mai / Juni** • Restarbeiten Vereinsheim
- Mai** • Neue Füllanschlüsse innen
- Juni / Juli** • 2000h Kompressorwartung
 - Umbau der Füllschränke
- Mai** • Instandsetzung Pressluft und Nitrox
- Sept.** • Neue Partialschränke
- > Okt.** • 18/45 Speicherflasche
- > Dez.** • Erweiterung der SPS
 - Update auf neue Version
 - Anbindung an Bus System
 - Erweiterung der Fernwartung

Rückblick 2021

- Leider konnten durch Corona keine offiziellen Veranstaltungen im Vereinsheim statt finden.
- Die größte Herausforderung war die Sanierung des Clubhauses.
- Hier möchte ich vor allem unseren Helfern danken, einen besonderen Dank möchte ich unseren tatkräftigen Rentner Claus, Gerald, Helmut und Wolfgang aussprechen, die hier in sehr vielen Stunden eine tolle Arbeit geleistet haben und diese eigenständig in Angriff genommen haben.
- Die Installation der Hauselektrik durch Ralf Burow und des Buss-Systems durch Oliver Probst.
- Hans Fuhrmann hat mit der Unterstützung seiner Frau Siegrid den Außenbereich gepflegt und mit ihr dabei viele Stunden rund ums Clubhaus erbracht.
- Auch einen Dank an die Putzteams auch wenn in 2021 durch die Sanierung und Corona einige ausfallen mussten.
- Ein Danke an die Helfer bei den Putzaktionen, der angefallene Abfall wurde sortiert und entsorgt. Die Gläser, das Geschirr und der Aufenthaltsraum wurden wieder für den Clubabend und den Beginn der Ausbildung im März diesen Jahres in Ordnung gebracht.
- Auf Beschluss der Verwaltung wurden die Kosten für Vesper und Getränke bei den Sanierungsarbeiten vom Verein übernommen.
- Der Kassenstand per 01.04.2022 – beträgt 235,04 Euro in bar (mit Gasttaucher Kasse in Höhe von 73,00€)

Ausblick 2022

- Vorträge zu diversen Tauchevents, z.B. Höhlentauchen durch Christian
- Großputz im Vereinsheim.
- Tauchevents Abtauchen, Gravière du Fort; Belgien; Gozo... (Vorschläge gerne Willkommen)
- Clubhausevents, Vorschläge immer willkommen

Rückblick 2021

- Es gab im letzten Jahr 6 Verwaltungssitzungen (VWS). Die erstellten Protokolle zu den jeweiligen Sitzungen wurden auf der Homepage eingestellt. Diese sind für alle Mitglieder mit dem Mitglieder Login auf der Home Page einsehbar.
- Für die Mitgliederversammlung 2022 wurden die Einladungen am 13.04.22 an alle Mitglieder per E-Mail verschickt.
- Alle Rund Mails werden wie die letzten Jahre, ausschließlich mit der E-Mail Adresse „TSV-Malsch-Info“ verschickt. Somit sind sie leicht erkennbar. Seit der letzten MHV am 21.08.21 wurden 102 Rundmails verschickt.

Ausblick 2022

- Im Jahr 2022 wird an jedem ungeraden Monat, jeweils am ersten Mittwoch, eine VWS stattfinden
- Die Einladungen für die nächste Mitgliederversammlung 2023 werden fristgerecht als E-Mail verschickt

Es ist vorgesehen die „Mail-Flut“ zu reduzieren und die Homepage als Kommunikationsplattform aufzubauen. Dann werden nur noch Hinweise auf neue Beiträge auf der HP verschickt.

Rückblick auf 2021

- Auch 2021 stand die Ausbildung ganz im Bann von COVID und war stark eingeschränkt
- Ein Anfängertauchkurs mit 6 Absolventen wurde erfolgreich abgeschlossen !
- Praxisprüfung: 5 bestanden, einer hat aus beruflichen Gründen auf 2022 verschoben
- Erstmals Online-Theorie-Ausbildung erfolgreich eingeführt
- Theorieprüfung : alle haben bestanden

Aktivitäten der Aus-/Weiterbildung für 2022

- GDL* (DTSA*):
 - Regulärer Kurs mit 7 Teilnehmern (Theorie erfolgt; Praxis Mai-August)
 - 8 Anwärter auf Warteliste (Theorie erfolgt, Praxis noch für August-Oktober geplant)
- GDL** (DTSA**):
 - 5 Teilnehmer (Theorie erfolgt, Praxis im Mai)
- Nitrox*: Kurs erfolgreich am 19.03.22 mit 5 Teilnehmern durchgeführt
- Gasmischer: Kurs erfolgreich am 23.04.2022 mit 9 Teilnehmern durchgeführt
- Noch geplant aber nicht terminiert
 - SK „Problemlösung unter Wasser“ (für Juli, August geplant)
 - Nitrox Advanced (IANTD) und Recreational Trimix (IANTD) (geplant für Sept./Okt)
- Geplante Kooperation mit Koralle Muggensturm für SK's und AK's stockt noch was; nächster Anlauf für 2023 geplant

Ganz herzlichen Dank an das TL-Team für die solide und erfolgreiche Arbeit

Rückblick 2021

- 1. Mannschaft für DM qualifiziert als 2. in der Bundesliga Süd (Punktgleich mit Bamberg)
- 2. Mannschaft und Damen noch in der Ligarunde
- Pinguine (U10) seit 09/21 in Schöneck) wöchentlich 10-15 Aktive – Spass und Motorik
- Mini-Pinguine (U 6) im Hans-Thoma Lehrbad, wöchentl. 4-10 Akt.- Wassergewöhnung
- Kein Weihnachtsmarkt, kein UW-Rugby Turnier aufgrund von Pandemie
- Durchgängiger Trainingsbetrieb möglich in Grötzingen

Ausblick 2022

- Deutsche Meisterschaft 14. & 15 Mai 2022 in Friedrichshafen
- Damen Laura Büchner, Steffanie Nusser und Mara Weißmann vor DM-Titel (3 verbleibende Spiele)
- 2. Mannschaft 4 Siege bei einer Niederlage (aktuell Platz 1 in der 2. Bundesliga Süd)
- EM 2022 in Norwegen im Juni 2022 (4 Aktive bei Männern / 2 Aktive bei Damen)
- Christian Prowald, Collin Laible, Jochen und Martin Schottmüller, Laura Büchner und Stefanie Nusser in den jeweiligen 15er Aufgeboten
- UWR-Rugby Turnier Malscher Storch 23. Juli 2022
- Zunächst keine weitere Planung an Euro-League

Leider konnten aufgrund Corona alle geplanten Aktivitäten wie schon in 2021 .

- Schnuppertauchen im Schwimmbad mit den Rebreather
- Einblick in das Innenleben von Atemreglern
- etc.

nicht durchgeführt werden.

Aus Datenschutzgründen können wir den Bericht des Kassenwarts leider nicht in´s Netz stellen. Wenn Ihr Fragen habt wendet Euch bitte an den 1. Vorsitzenden



Kassen – Jahresbericht 2021

Tauchsportverein Malsch e.V.
Dr. Eugen-Essig-Str. 37a, 76316 Malsch

Vermögensübersicht
Kassenbuch
Überschussermittlung
Kassenbericht UWR
- Vermögensübersicht
- Buchungen
Spenden

Ausgefertigt am 27.04.2022

Geprüft am 28.6.2022

Anke Hofmann

Helmut Dahringer

Die Prüfung des Jahresabschlusses 2021 und der Kassenführung erfolgte am 29.04.2022 durch die gewählten Kassenprüfer

Anke Hofmann und Helmut Dahringer



Prüfungsergebnis: Es wurde eine ordnungsgemäße Kassenführung bescheinigt.

- Auf Antrag von findet nun die Entlastung des
Entlastung des Kassenwarts
- wurde wie folgt abstimmt
 - .. ja,
 - .. nein,
 - ... Enthaltungen
- damit wurde der Kassenwart mit ... Stimmen entlastet
- Zum neuen Kassenprüfer wurde gewählt

.....
.....



Quelle: www.vereinswelt.de

- auf Antrag von findet nun die auf Entlastung des Vorstands statt
- wurde wie folgt abstimmt
 - ... ja,
 - ... nein,
 - ... Enthaltungen
- damit wurde der Vorstand mit ... Stimmen entlastet



Quelle: www.deutsches-ehrenamt.de

Wahlleiter 1. Vorsitzender

- Insgesamt stimmberechtigte Mitglieder

- Ergebnisse der Wahl des:
 - Clubhauschef mit ja,nein, Enthaltungen
 - Schriftführer mit ja,nein, Enthaltungen
 - 2. Vorsitzender mit ja,nein, Enthaltungen

- Ergebnisse der Wahl der Beisitzer:
 - Ausbildung – Koordination mit xx ja, x nein, 0 Enthaltungen
 - Tec.-Tauchen mit xx ja, x nein, 0 Enthaltungen
 - Unterwasserrugby mit xx ja, x nein, 0 Enthaltungen

Haushaltsplan

Technische Anlage 7.000€

Investition erforderlich, um die Anlage auf technisch erforderlichen Stand zu bringen

- Sanierung der Partialanlage weiterhin geplant, wegen Corona und Clubhaus Renovierung seit 2½ Jahren geschoben
- 18/45 Speicherflasche mit Füllanschluss, inkl. Regelarmatur
Auftrennung der Nitrox und Pressluftanlage in zwei getrennte Schränke
- Zuverlässigere Druckminderer für Füllflaschen der Mischgasanlage (ggf. fest installieren)
- Update und Erweiterung der Kompressor SPS für erweiterte Sensorik und Fernanalyse

Haushaltsplan

Vereinsheim 3000€

Einige Geräte, besonders in der Küche, sind veraltet und müssen sukzessive ersetzt werden

- Kühltheke mit Kühlschrank
- Spülmaschine
- Ersatz für den alten „Konvektomat“
dieser darf nach VDE Richtlinien nicht mehr im Küchenbereich verwendet werden, da die Stromversorgung (Querschnitt der Kabel in der Wand) nicht zulässig ist. Tausch der Kabel in der Wand ist zu aufwendig.

Sonstiges Vereinseigentum

- Tische und Bänke im freien
- Festbänke und Tische sind überaltert und nicht mehr zeitgemäß (Lack abgeblättert, Holz rissig und ausgefasert, teilweise verschmutzt)
- Diverse Leuchten in / ums Vereinsheim auf LED umstellen

Haushaltsplan

Ausbildung 3000€

Dieses Jahr haben 15 Tauchschüler die Theorie erfolgreich absolviert
Die praktische Ausbildung wird voraussichtlich in 2 Gruppen erfolgen

Im Vorfeld der Ausbildung haben wir das bestehende alte Material gesichtet und mussten einiges aussortieren.

Um die praktische Ausbildung wie geplant durchzuführen ist die Beschaffung von weiterem Equipment erforderlich

Bereits beschafft wurden:

- 2 Set Atemregler kaltwassertauglich
 - 2 Flaschen a 10 Liter mit Doppelabgang
 - 3 Jackets (verstellbar im Bereich M bis XL)
 - 4 Regler Revision
- Reparaturen und ungeplante Anschaffungen



Antrag der Verwaltung auf Anpassung des Arbeitsstundensatzes

Anpassung Arbeitsstundensatz

Der Arbeitsstundensatz von 5€ pro geleistete Stunde ist seit der Einführung des Euro nicht an die Wertigkeit geleisteten Tätigkeiten angepasst worden.

Schon seit der Einführung der Arbeitsstunden, noch in DM Zeiten, beträgt der Satz 10 DM

Während der Sanierung wurden viele hochwertige Facharbeiterstunden geleistet von Mitgliedern und ebenso viele sehr wichtige Unterstützungstätigkeiten.

Es sind in den letzten VWS Fragen zur Wertigkeit dieser Arbeitsstunden aufgekommen

- Wie schätzen wir als TSV Malsch den Wert dieser Tätigkeiten ein?
- Was sind uns die Arbeitsstunden der Mitglieder WERT?
- Welche Wertschätzung haben wir für Engagement der Mitglieder, die Arbeitsstunden leisten

Einige Kenngrößen

- Der Mindestlohn in Deutschland liegt bei 12€ pro Stunde
- Der Badische Sportbund vergütet jede Arbeitsstunde mit 15€
- Facharbeiter in Deutschland verdienen im Mittel 65€ pro Stunde

Vor diesem Hintergrund hat sich in der Verwaltung die Frage gestellt:

Sind 5€ für eine geleistete Arbeitsstunde von Mitgliedern noch eine angemessene Wertschätzung?

Anpassung Arbeitsstundensatz

Im Mittel leisten etwa 1/3 der Mitglieder, die arbeitsstundenpflichtig sind, Arbeitsstunden.

Arbeitsstundenpflichtig sind aktuell 135 Mitglieder

Auch ohne Sanierung haben wir auf Basis der zurückliegenden Erfahrungen vor Corona, jährlich rund 900 Arbeitsstunden pro Jahr anzubieten.

Durch die vielen Aktivitäten die wir gestartet haben in unseren Projekten und noch starten werden wie z.B.

- Tauchen Pro Natur und Umwelt
- Familien Konzept
- Intensivierte Ausbildung

sind wir in der Lage weitere Arbeitsstunden anzubieten.

- Jedem Mitglied, das Interesse hat Arbeitsstunden zu leisten. können wir etwas anbieten.
- Alles was dem Verein nutzt, was uns als Verein gemeinsam weiter bringt, zählt.
- Befreiung von Arbeitsstunden aufgrund besonderer Randbedingungen ist möglich, die Verwaltung entscheidet jährlich neu auf Antrag - Zweizeiler als Mail an Verwaltung im jeweiligen Geschäftsjahr ist ausreichend.
- **Aus Sicht der Verwaltung ist es zwingend erforderlich den Arbeitsstundensatz anzuheben.**
- **Ohne Arbeitsstunden müssten wir viele Arbeiten fremd vergeben, was zu signifikanten Mehrkosten und letztendlich einer erheblichen Beitragssteigerung führen würde.**

Antrag der Verwaltung an die Mitgliederversammlung

Anhebung des Arbeitsstundensatzes ab

- 2022 auf 7€

Keine Änderung der Grundbeiträge für die Mitglieder, wir belieben bei:

- 95€ pro Jahr für Erwachsene und Einzelmitglieder bzw.
- 59€ für Familienmitglieder
- 36€ für Jugendliche und
- 25€ für Fördermitglieder

Abstimmung der Mitglieder in der MHV erforderlich !

In 2022 haben wir keine Ehrungen

Meldungen zum Punkt Verschiedenes

Reinhard Schottmüller

Familienkonzept für den TSV Malsch

Erste Überlegungen finden aktuell statt

„Mitmachaktion“ mit / für Kinder, gesponsert über die Deutsche Sportjugend

Thomas Holfelder

Hinweis auf die Vereinspräsentation die erstellt wurde.

Weitere Wortmeldungen?

- Tag der offenen Tür – MORGEN
- Deutsche Meisterschaft UWR in Friedrichshafen am Bodensee 14. und 15. Mai
- Putzaktion See im Freizeitcenter Oberrhein – Dreikönigtauchen (Stollhofen) 21.Mai
- Antauchen Sonntag 22. Mai im Jordan
- Malscher Storch 23. Juli
- Blick in das Innenleben von Atemreglern - geplant 25. Juni (Anmeldung erforderlich)
- Jordensee Putzaktion / Fischreiser Termin wird noch bekannt gegeben
- Generelle Einweisung zum Flaschenfüllen für ALLE im Laufe des Jahres
Es ist geplant die Füllanlage im Außenbereich komplett umzubauen.
- Flaschen TÜV im Spätjahr im 4. QT

- Endlich mal wieder interessante Vorträge im Vereinsheim von allen Mitgliedern die etwas zu zeigen haben. Termine werden noch bekannt gegeben
Eingeplant sind folgende Themen

- Höhlenforschung - Christian Eckert
- Tauchunfallanalyse - Hubert Oebels
- Dekompressionstheorie - Hubert Oebels

Alle sind eingeladen einen interessanten Vortrag beizusteuern.
Termine bitte mit der Clubhauschefin Ewa abstimmen

- Diverse Arbeitsdienste
- Abtauchen 2022 Sonntag 23.Oktober im Jordan

Weitere Veranstaltungen oder Termine werden per Rundmail bzw. wenn soweit implementiert, über die Homepage angekündigt

Schlusswort

Wir hoffen dass wir endlich mal wieder ohne Masken und besondere Vorkehrungen unser Vereinsleben intensivieren können.

Vielen Dank

- Für Euer Engagement und Unterstützung im Verein
- an die Verwaltungsmitglieder
- an alle die das Clubhaus in Schuss halten
- an alle die zur Vorbereitung der Mitgliederversammlung beigetragen haben.
- sowie an alle, die sich im und für den Verein immer wieder engagieren

Wir wünschen uns eine aktive Teilnahme aller Mitglieder bei der Mitgestaltung der Aktivitäten und Veranstaltungen im Jahr 2022

Wir wünschen uns viele schöne Tauchgänge

Erfolge im Unterwasserrugby besonders nächstes Wochenende

ein unfallfreies Tauchjahr in 2022

Schlusswort

Und ...

den Siebenschläfern sollen die Zähne ausfallen, wenn sie versuchen, nochmals ins Vereinsheim gelangen!!

